

pool design

2023

CATALOGO > CATALOGUE



PLAYA

il tuo specchio d'acqua / your own pool

PISCINE
LAGHETTO®

		PAGINA
UNA STORIA DI FAMIGLIA		2
A family history		
PLAYA VERSIONE MINIPISCINA		20
Playa - Minipool version		
PLAYA VERSIONE RISCALDATORE E BOLLE		22
Playa - Hydro and heater version		
PLAYA TWIN	<i>PLAYA twin</i>	24
Playa Twin - Hydro and heater		
ACCESSORI		28
Accessories		
PESI E MISURE		36
Weights and sizes		
ALLEGATI TECNICI		38
Technical drawings		
GARANZIA E CONDIZIONI GENERALI DI VENDITA		40
Warranty and general conditions of sale		

Agrisilos Srl si riserva il diritto di apportare modifiche senza obbligo di preavviso. I prodotti illustrati in questo catalogo sono solo per uso privato.

Qualsiasi utilizzo pubblico o commerciale deve essere autorizzato da Agrisilos Srl che non si assume la responsabilità per la sicurezza, per la filtrazione o la purezza dell'acqua. L'acquirente è tenuto ad osservare le regole del paese in cui la piscina è installata.

Immagini non contrattuali.

Attenzione: I colori indicati in questo listino hanno la sola finalità di illustrare il prodotto. Non si riferiscono ad un colore specifico, pertanto si consiglia di visionare e far visionare direttamente i prodotti e/o i campioni di materiale e tessuto originali Piscine Laghetto.

VIETATA LA RIPRODUZIONE ANCHE PARZIALE DEL PRESENTE CATALOGO

Agrisilos Srl reserves the right to change specifications without prior notice or obligation. The products shown in this catalogue are for private use only.

Every public or commercial use has to be authorized by Agrisilos Srl who accepts no responsibility for safety, filtration and water purity.

Images are not contractual.

Attention: Colors shown in this price list are for product description and illustration only.

They do not refer to a specific color, therefore it is advisable to show and/or directly view the products and/or samples of Piscine Laghetto original materials and fabrics.

ALL RIGHTS RESERVED

PISCINE LAGHETTO®

Laghetto
PISCINE

La storia di Piscine Laghetto inizia in un'afosa estate cremonese: era il 1974 e nel cortile di Agrisilos, azienda produttrice di teli per l'agricoltura, compariva una piscina tonda in telo gommato con anello gonfiabile per i bambini dei titolari, che potevano giocare e rinfrescarsi nella calda estate padana.

“LE GRANDI IDEE SPESSO NASCONO DAL CASO”

Era appena stata creata la prima Laghetto.

Un'idea semplice che si rivelò fin dall'inizio vincente, attirando immediatamente l'attenzione di tutti, tanto che venne subito depositato il brevetto n° 168558.

Erano anni di benessere e crescita economica e l'idea di una piscina da giardino facile da realizzare, bella e durevole conquistò il pubblico a tal punto che in poco tempo Piscine Laghetto diventò il brand di riferimento per le piscine residenziali fuori terra.

Quella di Piscine Laghetto è una storia di successo, di grandi intuizioni, progetti sempre nuovi ed all'avanguardia, caratterizzati dall'attenzione alla qualità ed all'assistenza, senza mai perdere di vista lo stile ed il design italiani.

Con la sua vasta gamma di prodotti caratterizzati da un design unico e inconfondibile e in quasi 50 anni di storia Piscine Laghetto è entrata nelle case e nei giardini di 250.000 famiglie in tutto il mondo.



1974

“GREAT IDEAS OFTEN ARISE BY CHANCE”

The story of Piscine Laghetto began in a muggy Cremona summer: it was 1974 and in the courtyard of Agrisilos, a company producing tarpaulins for agriculture, a round rubberised sheet swimming pool with an inflatable ring appeared for fun to let the owners' children play and cool off in the heat of the Po Valley summer.

The first Laghetto had just been created.

A simple but winning idea has drawn everyone's attention, to such an extent that patent No. 168558 was immediately filed.

Those were years of prosperity and economic growth and the idea of a garden swimming pool that was easy to build, beautiful and durable won over the public: in a short time Piscine Laghetto became the reference brand for above ground residential swimming pools.

The Piscine Laghetto story is a story of success, of great intuition, always new and avant-garde projects, characterised by attention to quality and service, without ever losing sight of Italian style and design.

During the last 50 years Piscine Laghetto has entered the homes and gardens of 250,000 families all over the world with its vast range of products characterised by a unique and unmistakable design.



PLAYA

CLASSIC

BLUESPRING

DOLCEVITA

POP!

PLAYA

ANNI 80'

ANNI 90'

2007

2014

2014

PISCINE LAGHETTO® da sempre si distingue per la capacità di cogliere ed anticipare le tendenze e le aspettative dei suoi clienti, cercando di proporre prodotti tecnicamente eccellenti ed allo stesso tempo iconici e di design.

Il servizio di assistenza dopo la vendita è un'altra delle priorità dell'azienda, perché chi sceglie un prodotto Laghetto possa godersi la propria piscina in modo semplice, sicuro, senza pensieri fin dal primo giorno.

Dal 2017 Agrisilos – Piscine Laghetto è entrata a far parte del **GRUPPO FLUIDRA**, gruppo multinazionale spagnolo quotato in Borsa, leader su scala mondiale nel settore della piscina e del benessere, che nel 2019 è entrato in IBEX 35, la lista delle 35 aziende più capitalizzate di Spagna.



FLUIDRA

PISCINE
LAGHETTO®

Piscine Laghetto® has always stood out for its ability to understand and anticipate the trends and expectations of its customers, striving to offer products that are technically excellent and at the same time iconic and design-oriented.

The after-sales service is another of the company's priorities, so that those who choose a Laghetto product can enjoy their pool easily, safely and without worries from day one.

Since 2017, Agrisilos - Piscine Laghetto has become part of the Fluidra Group, a listed Spanish multinational group, world leader in the pool and wellness sector, which in 2019 entered IBEX 35, the list of the 35 most capitalised companies in Spain.

PLAYA *Twin*

DIVINA

PLAYA TWIN

CRYSTAL POP!

INFINITY DIVINA

2017

2021

2022

2022

2022



Il reparto produttivo di Agrisilos si trova da sempre nello stabilimento di Vescovato (CR).

Qui l'azienda si estende su un'area totale di circa 10.000 mq, che comprendono l'area produttiva, parte del magazzino e gli uffici.

Nel 2018 l'azienda ha ottenuto la certificazione ISO 9001:2015 per i processi di produzione e progettazione, grazie anche all'introduzione del metodo Lean, che snellisce ed ottimizza i tempi ed i processi produttivi.

Per offrire ai propri clienti il migliore servizio possibile, negli ultimi anni Agrisilos ha investito nell'ampliamento dell'area di stoccaggio e di spedizione, garantendo così una maggiore affidabilità e puntualità anche in piena stagione.



il nostro focus è la qualità!

> **QUALITY IS OUR FOCUS!**

The production department of Agrisilos has always been located in the plant of Vescovato (CR). Here the company covers a total area of around 10,000 square metres, in which the production area, part of the warehouse and the offices are located.

In 2018 the company obtained ISO 9001:2015 certification for production and design processes, also thanks to the introduction of the Lean method, which streamlines and optimises production times and processes.

In order to offer the best service to its customers, Agrisilos has recently invested in the expansion of the storage and shipping area, which will allow us to be more reliable and punctual during high season.

"Siamo consapevoli di creare nuovi mondi e nuovi concetti di stile".

Fin dalla nascita del marchio, Piscine Laghetto è stata dirompente nel mondo della piscina e non solo.

Il forte DNA italiano fatto di arte, cultura, design e genialità si ritrova nella progettazione di tutti i prodotti.

La creatività dell'azienda ha portato negli anni ad un "upgrade" del prodotto stesso, riqualificandolo e rinnovandolo in termini di design, immagine e mercato di riferimento.

Per Piscine Laghetto la piscina diventa così un oggetto di arredo che si inserisce piacevolmente nel giardino, sotto un portico, in una terrazza o anche all'interno della casa.

Un nuovo concetto di "arredare con l'acqua" si impone con la sua originalità, eleganza ed unicità e proietta l'essenza del prodotto al di fuori del mondo piscina.

Non solo un oggetto estivo da presentare per completare un ambiente outdoor, ma il cuore di un progetto innovativo di design e di arredo che diventa trasversale a tutte le stagioni e a tutti gli ambienti.



"We are conscious of creating new worlds and new styles".

Since the birth of the brand, Piscine Laghetto has been disruptive in the swimming pool world and beyond.

The strong Italian DNA of art, culture, design and geniality can be found in the design of all products.

Over the years, the company's creativity has led to an upgrade and renewal of the product itself, in terms of design, image and target market.

The swimming pool becomes a piece of furniture that fits pleasantly into the garden, a porch, a terrace or even inside the home.

A new concept of "furnishing with water" imposes itself with its originality, elegance and uniqueness, projecting the essence of the product outside the pool world.

The pool becomes not just a summer object that completes an outdoor environment, but the heart of an innovative design and furnishing project.

This way it becomes transversal to all seasons and environments.

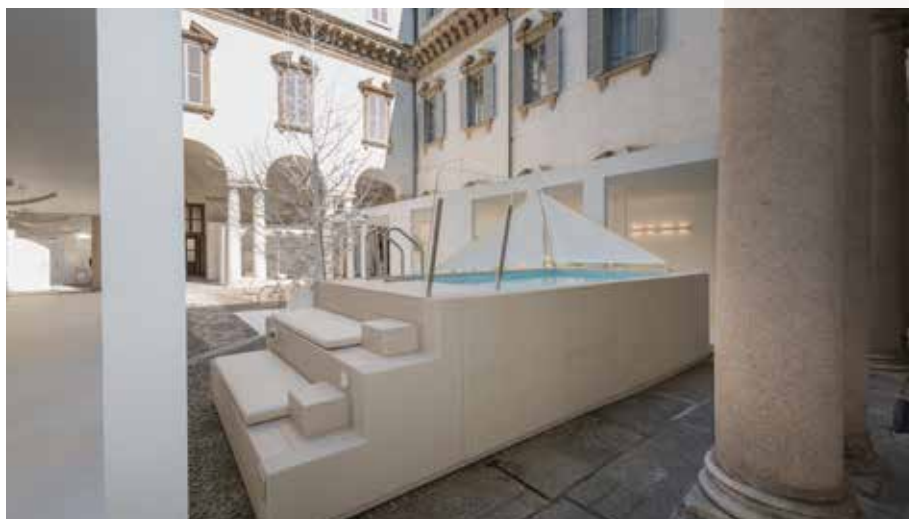



Questo nuovo modo di concepire il prodotto è frutto di anni di attiva presenza alle principali fiere del settore arredamento, eventi Fuorisalone del Mobile con importanti installazioni avveniristiche e cooperazioni prestigiose, fino alla significativa apertura di uno Showroom a Milano Brera, punto di riferimento e cuore del Design internazionale.

L'ingresso dell'azienda nel gruppo multinazionale spagnolo Fluidra ha permesso di ampliare i suoi mercati di riferimento su scala mondiale, senza mai perdere la propria **italianità, da sempre l'essenza di Piscine Laghetto.**



La nostra anima è tutta italiana!

> OUR SOUL IS ALL ITALIAN!

This new way of conceiving the product is the result after years of active presence at the main furnishing sector fairs, Fuorisalone del Mobile events with important futuristic installations and prestigious co-operations, up to the significant opening of a Showroom in Milano Brera, a reference point and heart of the international Design.

The company's entry into the Spanish multinational group Fluidra has allowed it to expand its reference markets on a global scale, without ever losing **the distinctive Italian character that is the essence of Piscine Laghetto.**



PLAYA

UN SALOTTO D'ACQUA

A WATER LIVING



UN SALOTTO D'ACQUA

PLAYA: vasca raffinata e modulabile perfetta per la terrazza, in giardino diventa oggetto d'arredo e in casa originale salotto d'acqua.

Il dolce massaggio ad aria, la piacevole acqua riscaldata e le fibre tessute a mano, la rendono un prodotto unico nel suo genere.

L'accessorio optional Living, con i suoi morbidi cuscini, trasforma ogni ambiente in una piacevole oasi di benessere.

Playa è il sogno di coloro che amano vivere a contatto con l'acqua, godendo del piacere della sua vicinanza in ogni ora del giorno.

Solarium nella pace della mattina, ambiente di gioco per i bambini al pomeriggio, aperitivo relax al tramonto e angolo esclusivo di conversazione la sera.

Versatile, facile e veloce da installare, Playa può essere personalizzata con colori e composizioni differenti.



STRUTTURA E TELO
STRUCTURE AND LINER

GARANZIA ACCESSORI: 2 ANNI
ACCESSORIES WARRANTY: 2 YEARS

2

A WATER LIVING

PLAYA: a refined and modular pool perfect for a terrace, in the garden it becomes a furnishing object, and inside the house, a true water lounge.

The gentle air massage, the pleasant heated water and hand-woven fibres, make it a unique product.

The optional Living accessory, with its soft cushions, transforms any room into a pleasant oasis of well-being.

Playa is the dream of those who love living in contact with water, enjoying the pleasure of its proximity at any time of day.

It is sunbathing in the peace of the morning, children's bathing in the afternoon, aperitif relaxation at sunset, exclusive place for conversation in the evening.

Versatile, easy and quick to install, Playa can be customised with different colours and compositions.



PLAYA

COS'È PLAYA? > WHAT IS PLAYA?

PLAYA® è una piscina iconica nata dal grande design italiano.

Composta da una struttura modulabile e declinabile in 3 dimensioni, è realizzata con elementi prefabbricati ed opportunamente assemblati in opera che sorreggono il telo vasca: una membrana tensostrutturale impermeabile che viene fornita già saldata e forata per accogliere gli accessori interni della piscina.

Le dimensioni contenute permettono di installare Playa sia in giardino che in spazi più ridotti, come terrazze, attici, pergole ma anche all'interno della casa.

PLAYA®, indipendentemente dalla versione, deve essere posizionata sopra ad un piano di supporto idoneo a sostenere il peso dell'acqua (da 1200 a 3000 L) e della struttura stessa della piscina.

PLAYA® is an iconic pool born of great Italian design.

Composed of a structure that can be modulated and declined in 3 dimensions, it is made of prefabricated elements that are suitably assembled on site to support the pool cover: a waterproof tensile-structural membrane that is supplied already welded and perforated to accommodate the pool's internal accessories.

Its compact dimensions allow Playa to be installed both in the garden and in smaller spaces, such as terraces, penthouses, pergolas or even indoors.

Regardless of the version, **PLAYA®** must be placed on a support surface suitable for supporting the weight of the water (1200 to 3000 L contained) and of the pool structure itself.

PLAYA *una per ogni desiderio!* > ONE PLAYA FOR EVERY WISH!

È possibile scegliere tra le versioni "**Minipiscina**" o "**Riscaldatore e Bolle**" per dare forma ad un modello perfetto per ogni esigenza. Per chi desidera sfruttare al massimo il concetto di oasi relax, è disponibile anche il modello **PLAYA TWIN**.

You can choose between the "**Mini Pool**" or "**Heater and Bubbles**" versions to give shape to a model that is perfect for every need. In addition, for those who want to make the most of the relaxation oasis concept, the **PLAYA TWIN** model is also available.

MINIPISCINA



Lo stile, il design e l'eleganza di Playa: il piacere nello stare semplicemente in acqua.

MINIPOOL version

Style, design and elegance of Playa: the pleasure of simply being in the water.



PAG 20

RISCALDATORE E BOLLE



Con l'acqua riscaldata e il piacevole massaggio ad aria Playa diventa esperienza di totale benessere.

HYDRO AND HEATER version

With heated water and pleasant air massage Playa becomes a total wellness experience.



PAG 22

Stile Playa in tante
dimensioni e versioni

> PLAYA-STYLE IN MANY SIZES AND VERSIONS

PLAYA

MOD.	SPECCHIO D'ACQUA water size (m)	INGOMBRO TOTALE overall sizes (m)	ALTEZZA ACQUA water height (cm)	ALTEZZA TOTALE total height (cm)	VOLUME (L)
PLAYA 1	1,4 x 1,80	2,20 x 2,20	55	70	1200
PLAYA 2	2,40 x 1,80	3,20 x 2,20	55	70	2000
PLAYA 3	3,40 x 1,80	4,20 x 2,20	55	70	3000

NB: Playa 3 è disponibile solo in versione Riscaldatore e Bolle.

NB: Playa 3 is available as Hydro and Heater version only.

PLAYA TWIN

MOD.	SPECCHIO D'ACQUA water size (m)	INGOMBRO TOTALE overall sizes (m)	ALTEZZA ACQUA water height (cm)	ALTEZZA TOTALE total height (cm)	VOLUME (L)
PLAYA TWIN	1,4 x 1,80	2,20 x 2,90	55	70	1200

measure indicative (non vincolanti) the measures are indicatives

PLAYA Twin

Un'oasi relax a contatto con l'acqua.

Con il doppio spazio a bordo vasca, il massaggio ad aria e l'acqua riscaldata, l'esperienza raddoppia.

PLAYA TWIN

A relaxation oasis concept.

With a double poolside space, the air massage and the heated water, the experience doubles.



STRUTTURA > STRUCTURE

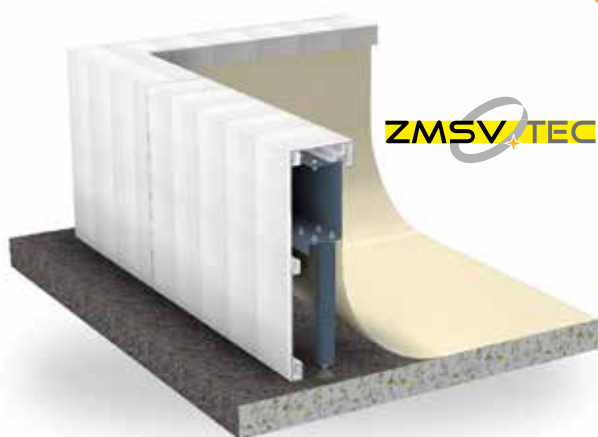

STRUTTURA

La struttura di Playa, specificatamente studiata e progettata dagli uffici tecnici Laghetto, è realizzata in acciaio Magnelis con copertura epossidica (tecnologia ZMSV-TEC).

Questo speciale trattamento consente una maggiore resistenza alla corrosione.

In generale, la qualità dei materiali impiegati garantisce affidabilità costruttiva e di durata nel tempo.

Il piede del traliccio e tutta la bulloneria sono in acciaio inox.

Nel dettaglio:

LONGHERONE LATO SKIMMER

Acciaio inox AISI304 verniciato a polvere.

LONGHERONI TRALICCIO

Acciaio zinco magnesio verniciato a polvere.

BULLONERIA

Acciaio inossidabile A4.



STRUCTURE

The structure of Playa, specifically studied and designed by Laghetto's technical offices, is made of Magnelis steel with an epoxy coating (ZMSV-TEC technology).

This special treatment allows greater resistance against corrosion.

In general, the quality of the materials used guarantees constructive and operational reliability over time.

The trellis foot and all hardware are made of stainless steel.

In detail:

SKIMMER METAL STRUT

Powder coated AISI304 stainless steel.

METAL STRUT

Zinc magnesium steel powder coated.

NUTS AND BOLTS

A4 stainless steel.

TESSUTO > LINER



TESSUTO

I teli vasca Playa vengono realizzati in tessuto Trevira spalmato da 1000 g/mq, prodotto esclusivo Piscine Laghetto.

Il telo, membrana tensostrutturale altamente resistente alla trazione, viene successivamente trattato anti-UV grazie all'utilizzo di additivi speciali che limitano esponenzialmente il deterioramento del materiale stesso.

Il telo Playa viene testato per resistere alle più estreme prove di trazione (430 kg ogni 5 cm).

La grande esperienza di Piscine Laghetto nella produzione e nella lavorazione di teli per piscine è sinonimo di assoluta qualità e affidabilità.

I quasi 50 anni di ricerca e sviluppo unitamente ad una stretta collaborazione tra aziende fornitrici di tessuti accuratamente selezionate, hanno portato alla formulazione di teli strutturalmente e chimicamente specifici per il settore piscina.

Le macchine saldatrici, cuore pulsante del reparto produttivo, sono state appositamente studiate e realizzate per rispondere alle esigenze tecnologiche e produttive aziendali.

Ogni telo è quindi specificatamente saldato per avere la massima resistenza alle varie sollecitazioni. Grazie a questo i Prodotti Laghetto sono unici e si distinguono dal resto del mercato.



LINER

Playa pool liners are made from 1000 g/sqm coated Trevira fabric, an exclusive Piscine Laghetto product.

The liner, a highly tensile-resistant membrane, is subsequently treated anti-UV thanks to the use of special additives that exponentially limit the ageing of the material. The Playa liner is tested to withstand the most extreme tensile tests (430 kg every 5 cm).

Piscine Laghetto's vast experience in the production and processing of pool liners it's a synonym of absolute quality and reliability.

Almost 50 years of research and development, together with a close collaboration between carefully selected fabric suppliers, have led to the formulation of sheets that are structurally and chemically specific for the swimming pool sector.

The welding machines, the beating heart of the production department, are specifically designed and manufactured to meet the company's technological production requirements.

Each liner is therefore specifically welded for maximum resistance to various stresses, giving Laghetto products their unique quality and efficiency that distinguish them from the rest of the market.

PANNELLATURE PLAYA > PANELS



PANNELLATURA PLAYA

Tratto distintivo di Playa sono i pannelli che la rendono un prodotto dal design unico.

La pannellatura è composta da una struttura in alluminio verniciato su cui viene intrecciata a mano una fibra sintetica di polipropilene ottenuta mediante estrusione.

L'artigianalità della lavorazione dona un aspetto unico a ciascuna piscina, differenziandola sul mercato.

Questo materiale di lunga durata è particolarmente resistente ai vari agenti atmosferici e ne è stata testata la resistenza ai raggi UV per una esposizione di oltre 3000 ore.

Ottima anche la resistenza ai grandi sbalzi di temperatura. Facile è la manutenzione oltre che la pulizia, che avviene tramite detergenti neutri non aggressivi.



PANELS

A distinctive feature of Playa, the panels make it a uniquely designed product.

The panelling consists of a painted aluminium structure onto which a synthetic polypropylene fibre obtained by extrusion is woven by hand.

The craftsmanship gives each pool a unique appearance, differentiating it on the market.

This durable material is particularly resistant to various atmospheric agents and has been tested for UV resistance for an exposure of over 3000 hours.

Resistance to wide temperature variations is also excellent. Maintenance is easy as well as cleaning, to be done with neutral non-aggressive detergents.

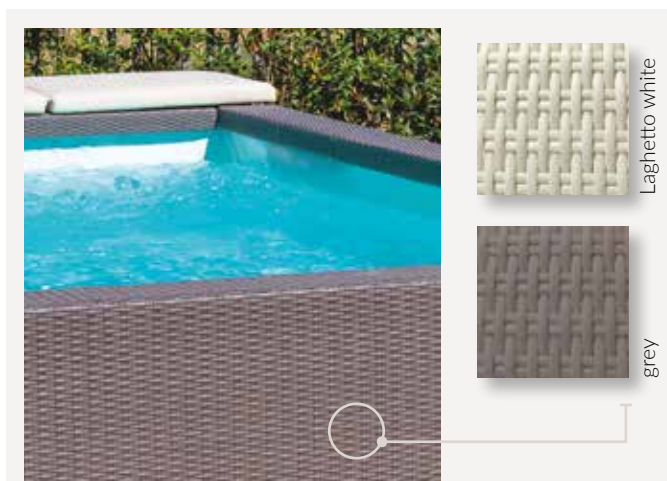

IMPIANTO FILTRAZIONE > FILTRATION

IMPIANTO DI FILTRAZIONE PLAYA

Piscine Laghetto, facendo parte del Gruppo Fluidra, (azienda leader nel mondo per la fornitura di attrezzatura per le piscine), sfrutta l'esperienza della casa madre per equipaggiare le proprie vasche con impianti di filtrazione e depurazione dall'indiscussa qualità costruttiva e dalle migliori performance sul mercato. Consapevoli dell'importanza della qualità dell'acqua, gli impianti di filtrazione Playa sono adeguatamente dimensionati per garantire il massimo grado di pulizia e igiene.

Il sistema di filtrazione Playa è composto da:

- n.1 skimmer a parete (completo di cestello prefiltra);
- n.2 cartucce filtranti (di cui una di ricambio);
- n.1 pompa di ricircolo.

In dotazione: piattello di aspirazione e spazzola per la pulizia del fondo.



La versione MINIPISCINA è dotata di pompa 12V sincrona con magnete permanente classe II da 120W. Portata massima: 5500 l/h completa di trasformatore.



Nella versione RISCALDATORE E BOLLE la pompa di ricircolo specifica è integrata nel box centralina.

In entrambe le versioni tutta la tecnologia è nascosta nel gavone di testata lasciando così pulito ed essenziale il design di Playa.

PLAYA FILTRATION SYSTEM

As part of the Fluidra Group, one of the world's leading suppliers of swimming pool equipment, Piscine Laghetto takes advantage of the parent company's experience to equip its pools with filtration and purification systems of undisputed construction quality and top market performance. Aware of the importance of water quality Playa's filtration systems are adequately dimensioned to guarantee maximum cleanliness and hygiene.

The Playa filtration system consists of:

- n.1 wall skimmer (complete with pre-filter basket);
- n.2 filter cartridges (one of which as spare part);
- n.1 recirculation pump.. Supplied with: suction plate and brush for cleaning the bottom.

The MINIPOOL version is equipped with a 12V synchronous pump with permanent magnet class II 120W. Maximum flow rate: 5500 l/h complete with transformer.

In the HYDRO AND HEATER version the specific recirculation pump is integrated in the control box.

In both versions all the technology is concealed in the head locker, leaving the Playa's design clean and essential.

BOX CENTRALINA > CONTROL BOX



BOX CENTRALINA

(PLAYA V. RISCALDATORE / BOLLE E PLAYA TWIN)

Questo innovativo impianto specifico per la versione Playa riscaldatore e bolle (e Playa Twin) dona all'utilizzatore la duplice possibilità di usufruire di un piacevole massaggio ad aria e del sistema di riscaldamento, che consente di allungare la stagione di utilizzo di diverse settimane.

Il box centralina, modulo tecnico alloggiato nel gavone in testata, integra:

- **Pompa di ricircolo** ad induzione da 230V da 115W con portata massima di 7000 l/h e prevalenza massima di 3 m;
- **Riscaldatore elettrico** da 230V da 2KW con protezione termica riarmabile; capacità del riscaldatore: +15 °C garantiti rispetto alla temperatura della versione non riscaldata (dato valido con copertura isoterma installata, di serie in questa versione e funzionamento 24/24h)
- **Impianto per il massaggio ad aria con Blower** a 230V, assorbimento da 700W, portata massima 70 mc/h e pressione massima 190 mbar;
- **Trasformatore** classe II 230V/12V 10VA per alimentazione del faretto a led bianco.

La centralina è completa di **display con tastiera** per gestione della temperatura dell'acqua, dei cicli di filtrazione, del blower per il massaggio ad aria e dell'accensione della luce led.

CONTROL BOX (PLAYA HYDRO & HEATER VERSION AND PLAYA TWIN)

This innovative system specific for the Playa Hydro & Heater version (and Playa Twin) gives the user the dual possibility of enjoying a gentle air massage and the heating system, which allows to extend the season of use by several weeks.

The control box, a technical module housed in the head locker, integrates:

- 230V 115W induction recirculation pump with a maximum flow rate of 7000 l/h and a maximum head of 3 m;
- 230V 2KW electric heater with resettable thermal protection; heater capacity: +15 °C guaranteed compared to the temperature of the unheated version (data valid with isothermal cover installed, standard in this version and 24-hour operation)
- Air massage system with 230V blower, 700W absorption, maximum flow rate 70 mc/h and maximum pressure 190 mbar;
- Class II 230V/12V 10VA transformer for powering the white LED spotlight.

The control unit is complete with display with keypad for managing water temperature, filtration cycles, air massage blower and LED light switch-on.

FARI A LED > LED SPOTS

FARO A LED BIANCO

Ogni Playa prevede la fornitura di serie di un faretto a Led bianco della linea Laghetto che dona alla vasca giochi di luce d'effetto, sia di giorno che di notte.

Questo faro unisce un rendimento luminoso altamente performante con consumo elettrico ridotto (meno di 4 W) ed una grande durata nel tempo.



Nella versione MINIPISCINA l'accensione avviene tramite interruttore posto all'interno del gavone di testata.



Nella versione RISCALDATORE E BOLLE il faretto viene acceso dall'utilizzatore direttamente in vasca, tramite un pulsante discretamente integrato nel telo di rivestimento interno, così come il pulsante di accensione del massaggio ad aria. Il trasformatore per l'alimentazione del faretto (classe II 230V/12V 10VA) è inserito, con il resto dell'impiantista di questa versione di Playa, nel box centralina alloggiato all'interno del gavone di testata.

WHITE LED SPOT

Each Playa comes standard with a white LED spotlight from the Laghetto line, which gives the pool an impressive light effect, both during the day and at night.

This spotlight combines high-performance light output with low power consumption (less than 4 W) and great durability.

In the MINIPPOOL version, it is switched on with a button located inside the head locker.

In the HEATER AND BLOWER version, the spotlight is switched on by the user directly in the pool by a button discreetly integrated into the inner liner as is the air massage switch. The transformer for powering the spotlight (class II 230V/12V 10VA) is inserted, along with the rest of the system for this version of Playa, in the control unit box housed inside the head locker.



La luce nella vasca Playa arreda la notte!

PLAYA LIGHT DECORATES THE NIGHT!

ELEMENTI LIVING
> LIVING ELEMENTS

OPTIONAL

ELEMENTI PLAYA LIVING

Gli elementi di arredo Living donano a Playa un aspetto unico, un perfetto mix tra design e relax, che permette di arredare l'interno della casa o gli spazi esterni.

È il sogno di coloro che amano vivere a contatto con l'acqua, godendo del piacere della sua vicinanza in ogni ora del giorno. Solarium nella pace della mattina, ambiente di gioco per i bambini al pomeriggio, aperitivo relax al tramonto, angolo esclusivo di conversazione la sera.

Gli elementi di arredo Living rendono Playa un vero salotto con l'acqua al centro.

Gli elementi Living sono composti da una struttura in alluminio e rivestiti a mano con una fibra sintetica intrecciata, dettagli che donano un tratto artigianale e distintivo all'intero prodotto. Elementi disponibili anche nella versione con schienale reclinabile.

I moduli Living sono proposti in quattro kit, abbinabili a piacere per personalizzare l'area relax intorno a Playa.

I moduli Living possono essere abbinati ai relativi cuscini Living, disponibili anch'essi in kit e fabbricati in resistente tessuto Sky nautico, facilmente igienizzabile con detergenti neutri non aggressivi.



PLAYA LIVING ELEMENTS

The Living furniture elements give Playa a unique look, a perfect mix of design and relaxation, allowing you to furnish the inside of your home or outdoor spaces.

It is the dream of those who love living in contact with water, enjoying the pleasure of its proximity at all times of the day: sunbathing in the peace of the morning, children's bathing in the afternoon, aperitif relaxation at sunset and an exclusive place for conversation in the evening.

The Living furniture elements make Playa pool a true living room with water inside.

The Living elements are composed of an aluminium structure and hand-woven synthetic fibre covering, which gives a handcrafted and distinctive feature to the entire product.

Elements are also available with a reclining backrest.

The Living modules are offered in four kits, which can be combined to suit your preferences to customise the relaxation area around Playa.

The Living modules can be combined with specific Living cushions, also available in kit sets and made of durable nautical Sky fabric, which can be easily sanitised with neutral, non-aggressive detergents.



Laghetto white

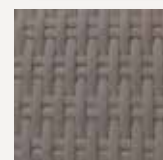

grey



natural



water

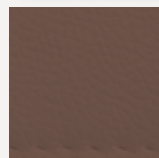

brown

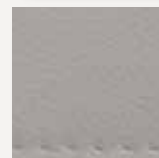

grey

LIVING

CUSCINO BORDO VASCA
> POOLSIDE CUSHION

OPTIONAL

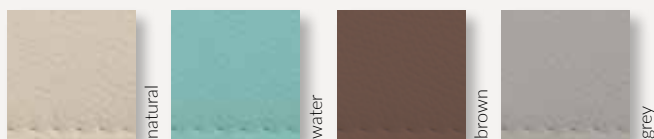

CUSCINO BORDO VASCA

Il cuscino bordo vasca dona la possibilità di distendersi a fianco dello specchio d'acqua e godere a pieno dell'esperienza Playa.

Il cuscino è composto da un espanso a cellule chiuse e un rivestimento in Sky nautico idrorepellente, facilmente igienizzabile con detergenti neutri non aggressivi.

Il cuscino di Playa, dimensione 59 x 218 x h. 5 cm è disponibile in vari colori: Natural, Brown, Grey, Water.

Il cuscino di Playa Twin, dimensione 67 x 207 x h. 5 cm. è disponibile nei colori Natural o Grey. Questo cuscino può essere utilizzato anche sull'accessorio Lettino Relax.

POOLSIDE CUSHION

The poolside cushion gives you the opportunity to lie down beside the pool and fully enjoy Playa experience.

The cushion is composed of closed-cell foam and a water-repellent nautical Sky cover, which can be easily sanitised with neutral, non-aggressive detergents.

The Playa cushion, size 59 x 218 x h. 5 cm, is available in different colours: Natural, Brown, Grey, Water.

The Playa Twin cushion, size 67 x 207 x h. 5 cm, is available in Natural or Grey. This cushion can also be used on the Relax Lounger accessory.

LETTINO RELAX
> RELAX SUN LOUNGER

OPTIONAL

LETTINO RELAX

Il Lettino Relax con schienale reclinabile e gambe pieghevoli è l'ideale per ampliare lo spazio a intorno a Playa.

Questo accessorio è nato per la versione Playa Twin ma è perfetto ovunque si voglia e può essere completato dal cuscino Playa Twin.

Il kit Playa Twin prevede in dotazione due lettini relax, che posizionati sulla vasca con gli appositi ganci di sicurezza diventano una copertura per i momenti di parziale inutilizzo.

Il Lettino relax è composto da una struttura in alluminio verniciato su cui viene intrecciata a mano una fibra sintetica di polipropilene ed è disponibile nei colori Laghetto White o Grey.

RELAX SUN LOUNGER

The Relax Lounger with reclining backrest and folding legs is ideal for extend the space around Playa.

This accessory was created for Playa Twin version but it is perfect wherever you want and can be completed with the Playa Twin cushion.



For Playa Twin, the two supplied relax loungers, positioned on the pool with the special safety hooks, become a cover for when the pool is not in use.

The Relax Lounger consists of a painted aluminium frame on which a synthetic polypropylene fibre is hand-woven and is available in Laghetto White or Grey.



PLAYA

COPRIPISCINA > POOL COVER

OPTIONAL



TELO ISOTERMICO

Questo speciale telo di copertura è compreso nel kit versione Riscaldatore e Bolle ed è acquistabile come accessorio per la versione Minipiscina.

Il Telo Isotermico, nato per coadiuvare la funzionalità del riscaldatore, permettendo di ridurre lo scambio di calore giorno / notte, può essere utile anche per Playa versione Minipiscina per minimizzare questo fenomeno.

Il Telo Isotermico è fabbricato in uno speciale materiale galleggiante ed è disponibile per tutte le dimensioni di specchio d'acqua Playa e Playa Twin.

Il telo deve essere posato sul pelo dell'acqua durante la notte ma è utile anche durante le ore diurne. Data la permeabilità del materiale ai raggi solari può infatti fungere da riscaldatore naturale nelle giornate di sole.

È anche ottimo per evitare la contaminazione dell'acqua con agenti esterni durante l'inutilizzo della vasca.

ISOTHERMAL COVER

This special cover is included in the Hydro & Heater version kit and it can be purchased as an accessory for the Minipool version.

The Isothermal Cover, designed to assist the functionality of the heater by reducing the day/night heat exchange, can also be useful for the Playa Minipool version to minimise this phenomenon.

The Isothermal Cover is made of a special floating material and it is available for all Playa and Playa Twin water mirror sizes.

The cover must lie over the surface of the water during the night but is useful also during daylight hours, as the material's permeability to the sun's rays acts as a natural heater on sunny days.

It is also excellent for preventing contamination of the water with external agents when the pool is not in use.

PAG 34

> I KIT PLAYA

> THE KITS

MINIPISCINA MINIPOOL



PAG 20

RISCALDATORE e BOLLE HYDRO& HEATER



PAG 22

PLAYA *Twin*

PAG 24

OPTIONAL



TELO DI COPERTURA STANDARD

Il telo di copertura standard è realizzato in tessuto Trevira spalmato PVC ed è dotato di valvole di sfiato e sistema di fissaggio.

Disponibile per la copertura di tutte le dimensioni di Playa e Playa Twin.

STANDARD COVER

The standard cover is made of PVC coated in Trevira fabric and equipped with vent valves and fastening system.

Available to cover all Playa and Playa Twin sizes.

PAG 35

5 years
WARRANTY

STRUTTURA E TELO
STRUCTURE AND LINER

ACCESSORI
ACCESSORIES

2 years
WARRANTY

MINIPISCINA MINIPOOL

KIT PISCINA / POOL KIT

=
1 + 2 + 3 + 4 + 5 + 6

PLAYA



GARANZIA
5 years
WARRANTY

1

**Rivestimento interno
in tessuto Trevira spalmato PVC**

Internal liner coated in Trevira PVC.



white

2

**Struttura in acciaio ZMSV-TEC e in
acciaio inox AISI 304 (lato skimmer)
sovraverniciata a polvere epossidica**

ZMSV-TEC steel structure and AISI 304 steel structure
on skimmer side. Powder painted structure.

ZMSV-TEC

3

Faretto a Led ad alta resa luminosa

High brightness LED spotlight.

4

Sistema aspirafango per pulizia fondo

Vacuum cleaner system.

5

Pannelli esterni in fibra sintetica intrecciata

Exterior panels made with handwoven fiber.

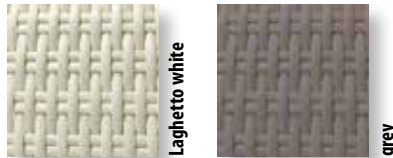

Laghetto white

grey

PLAYA

6

**Sistema di filtraggio e trattamento
dell'acqua esclusivo Laghetto, con
pompa di ricircolo dell'acqua, skimmer a
parete e cartuccia filtrante.
N. 2 filtri a cartuccia in dotazione
(uno dei quali di ricambio).**

**NELLA VERSIONE MINIPISCINA È PREVISTA
SOLO LA FILTRAZIONE DELL'ACQUA,
NON È PRESENTE QUINDI L'IMPIANTO DI
RISCALDAMENTO E IL MASSAGGIO A BOLLE.**

Exclusive Laghetto water treatment and filtration
system with water recirculation pump, wall
skimmer and filter cartridge.
Supplied with 2 cartridge filters (one spare).

IN THE MINI-POOL VERSION, THERE IS ONLY WATER
FILTRATION AND NO HEATING SYSTEM OR BUBBLE
MASSAGE.



OPTIONAL

**Cuscino Playa (optional) rivestito in
tessuto Sky nautico, disponibile in vari
colori**

Playa cushion (optional) in Nautical Sky fabric;
finish available in several colors.

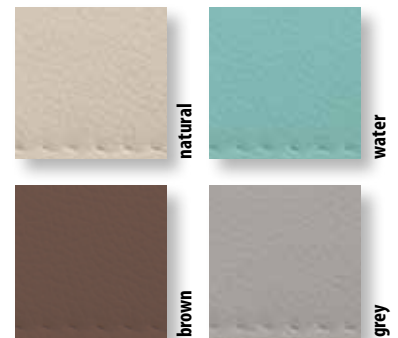

natural

water

brown

grey

OPTIONAL

Copertura standard per Playa

Playa standard cover



OPTIONAL

Tutti gli accessori / All the accessories

PAG 28



ATTENZIONE: Il prodotto è destinato esclusivamente ad uso privato. WARNING: The product is for private use only.
ATTENZIONE: Le gradazioni di colore potrebbero subire variazioni. ATTENTION: Colour shades may vary.

MODELLO MODEL	DESCRIZIONE / DESCRIPTION	COLORE / COLOUR	CODICE / CODE
<p>PLAYA 1</p>  	<p>KIT PLAYA 1 (220 X 220 CM) VERSIONE MINIPISCINA</p> <p>PLAYA 1 (220 X 220 CM) MINIPOOL VERSION KIT</p>	 <p>Laghetto white</p>	<p>KITDVPLA1BIB1G</p>
	<p>KIT PLAYA 1 (220 X 220 CM) VERSIONE MINIPISCINA</p> <p>PLAYA 1 (220 X 220 CM) MINIPOOL VERSION KIT</p>	 <p>grey</p>	<p>KITDVPLA1BIGR1G</p>
	<p>OPTIONAL</p> <p>COPERTURA STANDARD PER PLAYA 1 (immagine nella pagina precedente)</p> <p>PLAYA 1 STANDARD COVER (SEE IMAGE ON THE PREVIOUS PAGE)</p>		
<p>PLAYA 2</p>  	<p>KIT PLAYA 2 (220 X 320 CM) VERSIONE MINIPISCINA</p> <p>PLAYA 2 (220 X 320 CM) MINIPOOL VERSION KIT</p>	 <p>Laghetto white</p>	<p>KITDVPLA2BIB1G</p>
	<p>KIT PLAYA 2 (220 X 320 CM) VERSIONE MINIPISCINA</p> <p>PLAYA 2 (220 X 320 CM) MINIPOOL VERSION KIT</p>	 <p>grey</p>	<p>KITDVPLA2BIGR1G</p>
	<p>OPTIONAL</p> <p>COPERTURA STANDARD PER PLAYA 2 (immagine nella pagina precedente)</p> <p>PLAYA 2 STANDARD COVER (SEE IMAGE ON THE PREVIOUS PAGE)</p>		
	<p>OPTIONAL</p> <p>CUSCINO PLAYA IN TESSUTO SKY NAUTICO 59 X 218 X H. 5 CM.</p> <p>SUN CUSHION NAUTICAL SKY FABRIC FINISH</p>	<p>natural </p> <p>water </p> <p>brown </p> <p>grey </p>	<p>DVPLALPSN</p> <p>DVPLALPSW</p> <p>DVPLALPSB</p> <p>DVPLALPSG</p>

5 years
WARRANTY

STRUTTURA E TELO
STRUCTURE AND LINER

ACCESSORI
ACCESSORIES

2 years
WARRANTY

RISCALDATORE e BOLLE HYDRO & HEATER

KIT PISCINA / POOL KIT

=
1 + 2 + 3 + 4 + 5 + 6 + 7



5

Pannelli esterni in fibra sintetica intrecciata.

Exterior panels made with handwoven fiber.

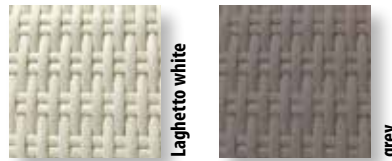

1

Rivestimento interno in tessuto Trevira spalmato PVC

Internal liner coated in Trevira PVC.



white

2

Struttura in acciaio ZMSV-TEC e in acciaio inox AISI 304 (lato skimmer) sovraverniciata a polvere epossidica

ZMSV-TEC steel structure and AISI 304 steel structure
on skimmer side. Powder painted structure.



6

Sistema di filtraggio con skimmer a parete e cartuccia filtrante.

N. 2 filtri a cartuccia in dotazione
(uno dei quali di ricambio).

Box centralina con pompa di ricircolo
acqua, riscaldatore e blower per il
massaggio ad aria.

Completa di display e tastiera per
gestione temperatura, cicli di filtrazione,
blower e accensione Led.

Filter system with wall skimmer and filter
cartridge. Supplied with 2 cartridge filters
(one spare).

Control box with water recirculation pump, heater
and blower for air massage. Complete with
display and keypad for temperature management,
filtration loops, blower and LED lighting.

7

Telo isotermico / Isothermic cover



3

Faretto a Led ad alta resa luminosa

High brightness LED spotlight.

4

Sistema aspirafango per pulizia fondo.

Vacuum cleaner system.

OPTIONAL

Cuscino Playa (optional) rivestito in tessuto Sky nautico, disponibile in vari colori

Playa cushion (optional) in Nautical Sky fabric;
finish available in several colors.

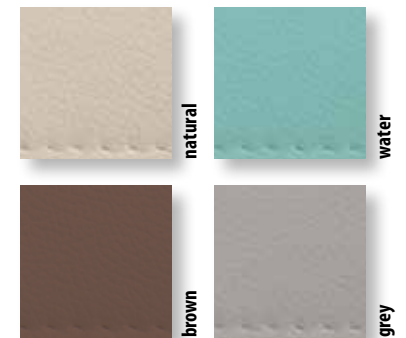

OPTIONAL

Copertura standard per Playa

Playa standard cover



OPTIONAL

Tutti gli accessori / All the accessories

PAG 28



ATTENZIONE: Il prodotto è destinato esclusivamente ad uso privato. WARNING: The product is for private use only.
ATTENZIONE: Le gradazioni di colore potrebbero subire variazioni. ATTENTION: Colour shades may vary.

RISCALDATORE e BOLLE / HYDRO & HEATER

MODELLO / MODEL	DESCRIZIONE / DESCRIPTION	COLORE / COLOUR	CODICE / CODE
PLAYA 1  	KIT PLAYA 1 (220 X 220 CM) VERSIONE RISCALDATORE E BOLLE PLAYA 1 (220 X 220 CM) HYDRO AND HEATER VERSION KIT	 Laghetto white	KITDVPLARB1BIB1G
	KIT PLAYA 1 (220 X 220 CM) VERSIONE RISCALDATORE E BOLLE PLAYA 1 (220 X 220 CM) HYDRO AND HEATER VERSION KIT	 grey	KITDVPLARB1BIGR1G
	OPTIONAL COPERTURA STANDARD PER PLAYA 1 (immagine nella pagina precedente) PLAYA 1 STANDARD COVER (SEE IMAGE ON THE PREVIOUS PAGE)		CODVPLA1
	KIT PLAYA 2 (220 X 320 CM) VERSIONE RISCALDATORE E BOLLE PLAYA 2 (220 X 320 CM) HYDRO AND HEATER VERSION KIT	 Laghetto white	KITDVPLARB2BIB1G
PLAYA 2  	KIT PLAYA 2 (220 X 320 CM) VERSIONE RISCALDATORE E BOLLE PLAYA 2 (220 X 320 CM) HYDRO AND HEATER VERSION KIT	 grey	KITDVPLARB2BIGR1G
	OPTIONAL COPERTURA STANDARD PER PLAYA 2 (immagine nella pagina precedente) PLAYA 2 STANDARD COVER (SEE IMAGE ON THE PREVIOUS PAGE)		CODVPLA2
	KIT PLAYA 3 (220 X 420 CM) VERSIONE RISCALDATORE E BOLLE PLAYA 3 (220 X 420 CM) HYDRO AND HEATER VERSION KIT	 Laghetto white	KITDVPLARB3BIB1G
	KIT PLAYA 3 (220 X 420 CM) VERSIONE RISCALDATORE E BOLLE PLAYA 3 (220 X 420 CM) HYDRO AND HEATER VERSION KIT	 grey	KITDVPLARB3BIGR1G
PLAYA 3  	OPTIONAL CUSCINO PLAYA IN TESSUTO SKY NAUTICO 59 X 218 X H. 5 CM. SUN CUSHION NAUTICAL SKY FABRIC FINISH	natural 	DVPLALPSN
		water 	DVPLALPSW
		brown 	DVPLALPSB
		grey 	DVPLALPSG

PLAYA *Twin*

DOPPIO RELAX A BORDO ACQUA
DOUBLE RELAX AT THE WATERSIDE



DOPPIO RELAX A BORDO ACQUA

PLAYA TWIN è una vera oasi di relax che raddoppia lo spazio per rilassarsi al sole a bordo vasca.

Le due comode postazioni donano a Playa Twin un'ineguagliabile esperienza di benessere, garantita dai morbidi cuscini in tessuto Sky nautico, disponibili come accessori.

Questo modello comprende due esclusivi lettini di serie in coordinato, con schienale reclinabile e piedi pieghevoli, pensati per il relax ma anche per diventare la copertura perfetta dello specchio d'acqua.

Tutto questo per consentire la massima vivibilità dello spazio intorno all'acqua che diventa un elemento sia di arredo che di esperienza immersiva.

Playa Twin è proposta unicamente nella versione con Riscaldatore e Bolle.



PLAYA *Twin*



STRUTTURA E TELO
STRUCTURE AND LINER

GARANZIA ACCESSORI: 2 ANNI
ACCESSORIES WARRANTY: 2 YEARS

2

DOUBLE RELAX AT THE WATERSIDE

PLAYA TWIN is a true relaxing oasis: the space to enjoy the sun by the poolside is doubled.

The two comfortable seats give Playa Twin an incomparable wellness experience, guaranteed by the soft cushions in nautical Sky fabric, available as an accessory.

This model comes with two exclusive matching sun loungers, with reclining backrests and folding feet, ideal for relaxation but also designed to become the perfect cover for the pool.

All of this to maximise the living space around the water which becomes both a furnishing element and an immersive experience.

Playa Twin is only available in Hydro & Heater version.



5 years
WARRANTY

STRUTTURA E TELO
STRUCTURE AND LINER

ACCESSORI
ACCESSORIES

2 years
WARRANTY

PLAYA Twin

KIT PISCINA / POOL KIT

= 1 + 2 + 3 + 4
+ 5 + 6 + 7 + 8



5 N. 2 lettini Relax con testata inclinabile e gambe pieghevoli.

N. 2 Relax sun loungers with tilting headboard and foldable legs.

8 Pannelli esterni in fibra sintetica intrecciata.

Exterior panels made with handwoven fiber.

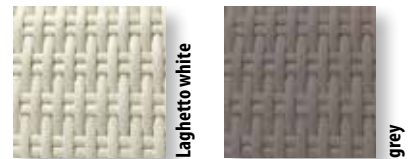

1 Rivestimento interno in tessuto Trevira spalmato PVC

Internal liner coated in Trevira PVC.



white

6 Sistema di filtraggio con skimmer a parete e cartuccia filtrante.

N. 2 filtri a cartuccia in dotazione (uno dei quali di ricambio).
Box centralina con pompa di riciclo acqua, riscaldatore e blower per il massaggio ad aria.
Completa di display e tastiera per gestione temperatura, cicli di filtrazione, blower e accensione Led.

Filter system with wall skimmer and filter cartridge. Supplied with 2 cartridge filters (one spare).
Control box with water recirculation pump, heater and blower for air massage. Complete with display and keypad for temperature management, filtration loops, blower and LED lighting.



Cuscino Playa rivestito in tessuto Sky nautico, disponibile in vari colori

Playa cushion in Nautical Sky fabric; finish available in several colors.

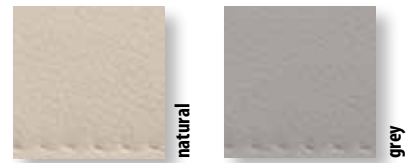

natural

grey

2 Struttura in acciaio ZMSV-TEC e in acciaio inox AISI 304 (lato skimmer) sovraverniciata a polvere epossidica

ZMSV-TEC steel structure and AISI 304 steel structure on skimmer side. Powder painted structure.



3 Faretto a Led ad alta resa luminosa

High brightness LED spotlight.

4 Sistema aspirafango per pulizia fondo.

Vacuum cleaner system.

7 Telo isoteramico / Isothermic cover



Copertura standard per Playa Twin

Playa Twin standard cover



Tutti gli accessori / All the accessories



ATTENZIONE: Il prodotto è destinato esclusivamente ad uso privato. WARNING: The product is for private use only.
ATTENZIONE: Le gradazioni di colore potrebbero subire variazioni. ATTENTION: Colour shades may vary.

MODELLO / MODEL DESCRIZIONE / DESCRIPTION COLORE / COLOUR CODICE / CODE

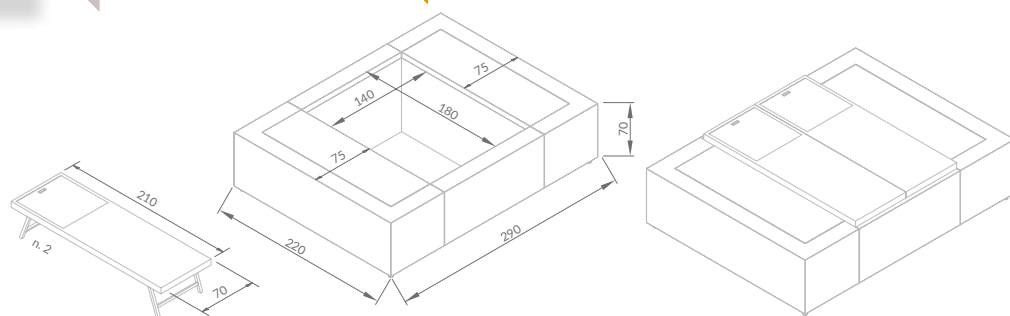

PLAYA TWIN

**KIT PLAYA TWIN
(DISPONIBILE SOLO VERSIONE
RISCALDATORE E BOLLE)**

PLAYA TWIN KIT
(ONLY HYDRO AND HEATER VERSION)

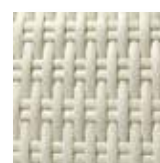

Laghetto white

KITPLATW1BIBI

**KIT PLAYA TWIN
(DISPONIBILE SOLO VERSIONE
RISCALDATORE E BOLLE)**

PLAYA TWIN KIT
(ONLY HYDRO AND HEATER VERSION)

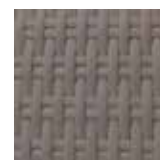

grey

KITPLATW1BIGR

OPTIONAL

**COPERTURA STANDARD PER PLAYA TWIN
(immagine nella pagina precedente)**

PLAYA TWIN STANDARD COVER (SEE IMAGE ON THE PREVIOUS PAGE)

COPLATW1



OPTIONAL

**CUSCINO PLAYA TWIN
IN TESSUTO SKY NAUTICO
67 X 207 X H. 5 CM.**

PLAYA TWIN CUSHION NAUTICAL SKY FABRIC FINISH

natural



PLATWCUSN

grey



PLATWCUSG

> GLI ACCESSORI

> ACCESSORIES

OPTIONAL

ACCESSORI
ACCESSORIES

2 years
WARRANTY

ELEMENTI LIVING LIVING ELEMENTS

CHE COSA È ?

Gli elementi di arredo Living rendono Playa un vero salotto con l'acqua al centro.

Gli elementi Living sono composti da una struttura in alluminio e rivestiti a mano con una fibra sintetica intrecciata, dettagli che donano un tratto artigianale e distintivo all'intero prodotto.

Elementi disponibili anche nella versione con schienale reclinabile.

I moduli Living sono proposti in quattro kit, abbinabili a piacere per personalizzare l'area relax intorno a Playa.

I moduli Living possono essere abbinati ai relativi cuscini Living, disponibili anch'essi in kit e fabbricati in resistente tessuto Sky nautico, facilmente igienizzabili con detergenti neutri non aggressivi.



- RESISTENTE AI RAGGI UV E AGLI AGENTI ATMOSFERICI
- FACILMENTE LAVABILE AD ACQUA
- NON TOSSICO ED ECOFRIENDLY
- 100% RICICLABILE



OPTIONAL



WHAT IS IT ?

The Living furniture elements make Playa pool a true living room with water inside.

The Living elements are composed of an aluminium structure and hand-woven synthetic fibre covering, which gives a handcrafted and distinctive feature to the entire product.

Elements are also available with a reclining backrest.

The Living modules are offered in four kits, which can be combined to suit your preferences to customise the relaxation area around Playa.

The Living modules can be combined with specific Living cushions, also available in kit form and made of durable nautical Sky fabric, which can be easily sanitised with neutral, non-aggressive detergents.



- UV AND WEATHER RESISTANT
- EASILY WASHABLE WITH DIRECT WATER
- NON TOXIC AND ECOFRIENDLY
- 100% RECYCLABLE



DIMENSIONI DISPONIBILI (cm.) - AVAILABLE SIZES

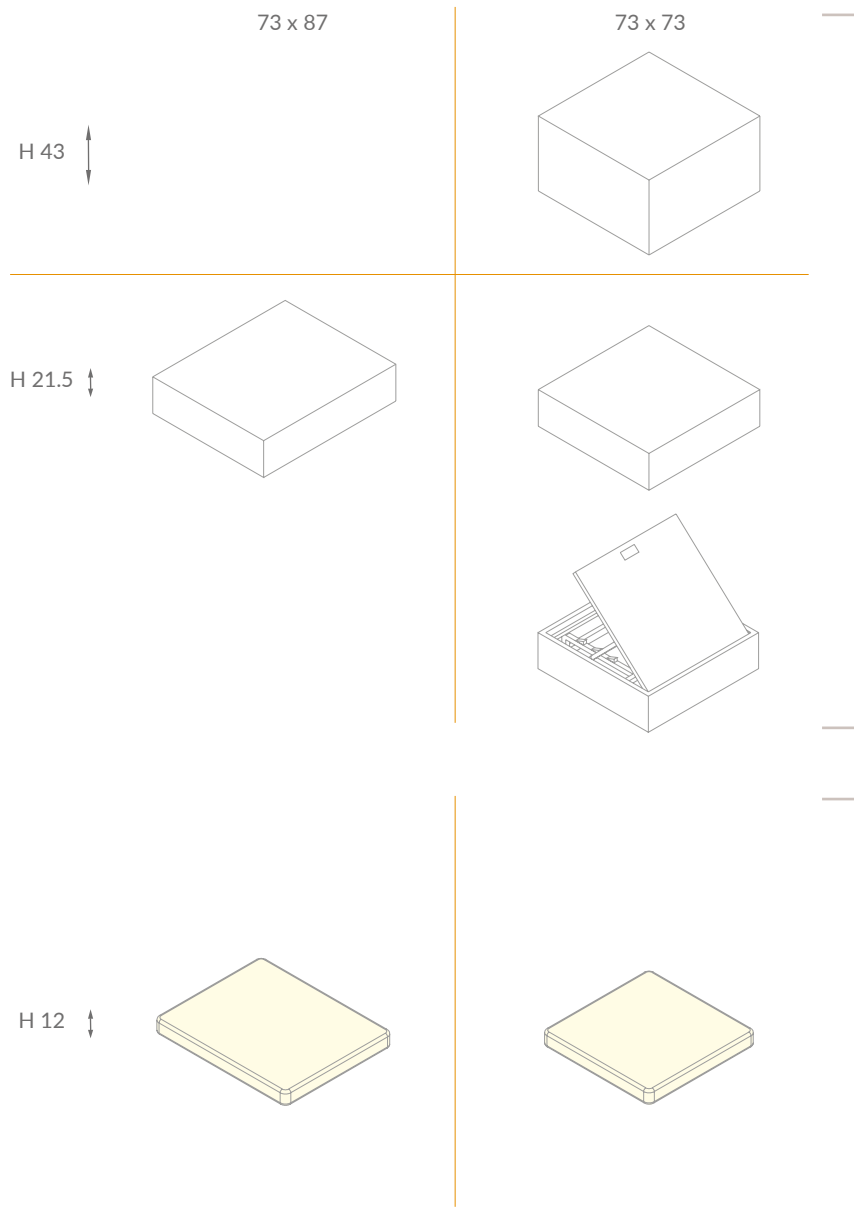

COLORI DISPONIBILI - AVAILABLE COLORS

Fibra sintetica intrecciata
handwoven fiber

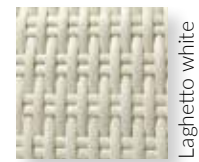

Cuscini in tessuto Sky nautico
Nautical Sky fabric cushions

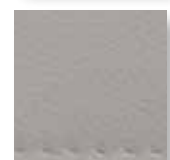
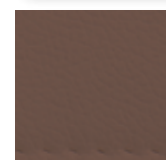





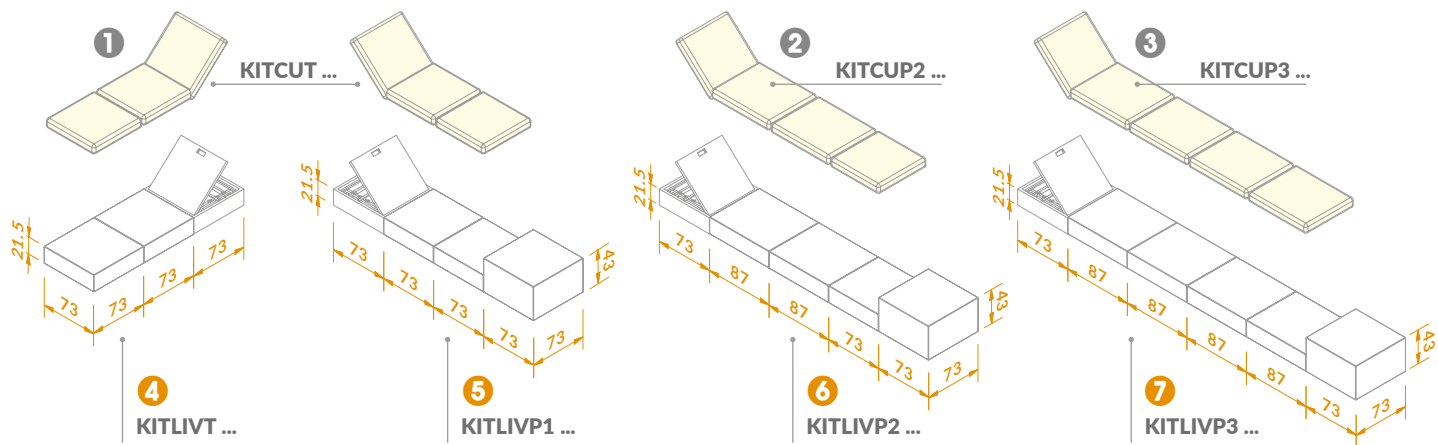



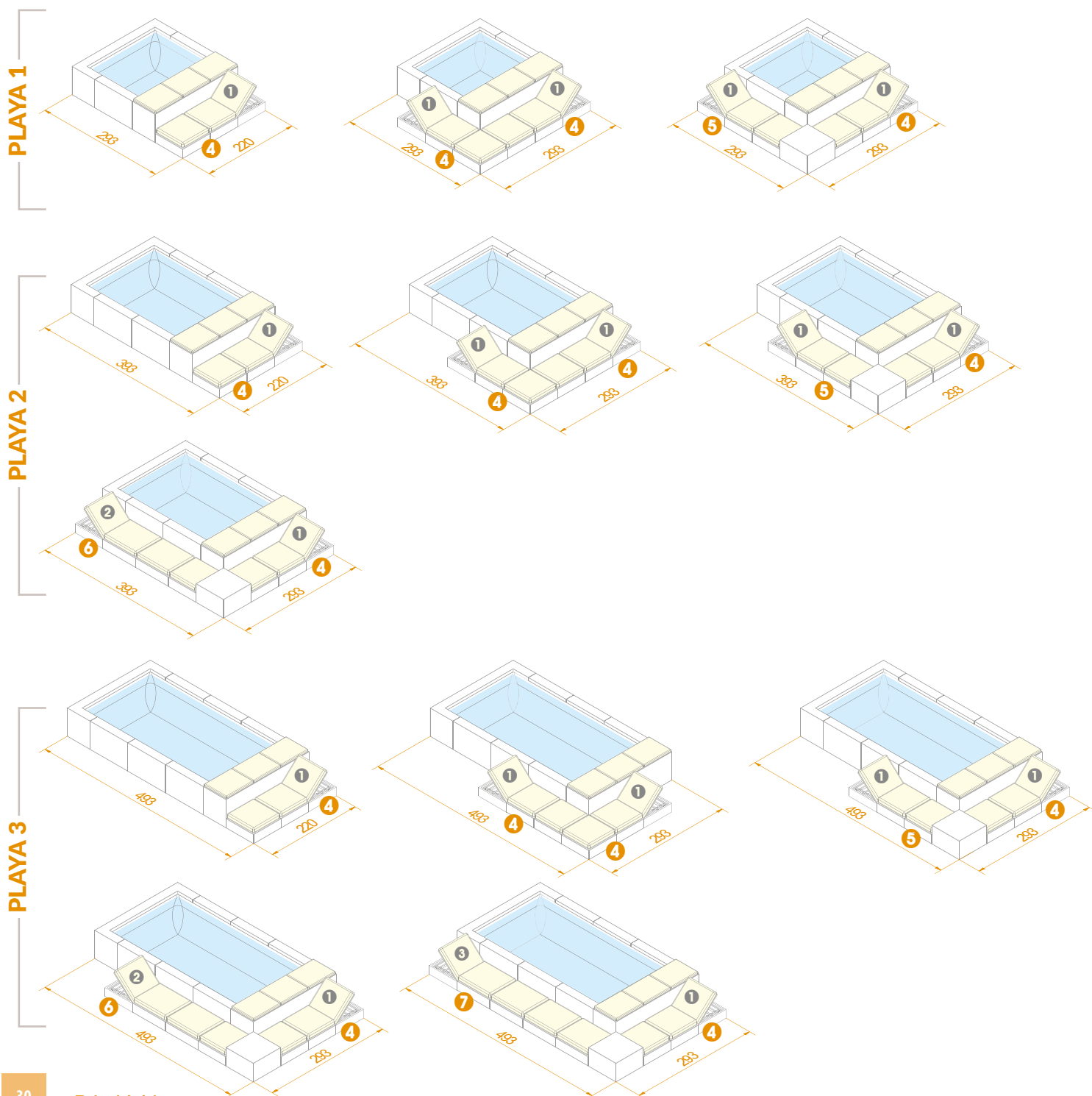











ATTENZIONE: Le gradazioni di colore potrebbero subire variazioni. ATTENTION: Colour shades may vary.

LIVING - KIT ELEMENTI E KIT CUSCINI / ELEMENTS KITS - CUSHIONS KITS



ESEMPI DI CONFIGURAZIONE / CONFIGURATIONS EXAMPLES



MOD.	DESCRIZIONE - DESCRIPTION	COLORE - COLOUR	CODICE - CODE
4	KIT LIVING PER PLAYA (PER TUTTE LE DIMENSIONI) - LATO CORTO 220 x 73 x h. 21,5 cm. PLAYA LIVING KIT (FOR ALL SIZES) - SHORT SIDE	Laghetto white 	KITLIVTB
4	KIT LIVING PER PLAYA (PER TUTTE LE DIMENSIONI) - LATO CORTO 220 x 73 x h. 21,5 cm. PLAYA LIVING KIT (FOR ALL SIZES) - SHORT SIDE	Grey 	KITLIVTG
5	KIT LIVING PER PLAYA 1 - 293 x 73 x h. 21,5 / h. 43 cm. PLAYA 1 LIVING KIT	Laghetto white 	KITLIVP1B
5	KIT LIVING PER PLAYA 1 - 293 x 73 x h. 21,5 / h. 43 cm. PLAYA 1 LIVING KIT	Grey 	KITLIVP1G
6	KIT LIVING PER PLAYA 2 - 394 x 73 x h. 21,5 / h. 43 cm. PLAYA 2 LIVING KIT	Laghetto white 	KITLIVP2B
6	KIT LIVING PER PLAYA 2 - 394 x 73 x h. 21,5 / h. 43 cm. PLAYA 2 LIVING KIT	Grey 	KITLIVP2G
7	KIT LIVING PER PLAYA 3 - 494 x 73 x h. 21,5 / h. 43 cm. PLAYA 3 LIVING KIT	Laghetto white 	KITLIVP3B
7	KIT LIVING PER PLAYA 3 - 494 x 73 x h. 21,5 / h. 43 cm. PLAYA 3 LIVING KIT	Grey 	KITLIVP3G
1	KIT CUSCINI (~ 219 x 73 x h. 12 cm.) PER KIT LIVING mod. 4 / 5 CUSHIONS KIT FOR LIVING KIT MOD.	Natural 	KITCUTSN
1	KIT CUSCINI (~ 219 x 73 x h. 12 cm.) PER KIT LIVING mod. 4 / 5 CUSHIONS KIT FOR LIVING KIT MOD.	Water 	KITCUTSW
1	KIT CUSCINI (~ 219 x 73 x h. 12 cm.) PER KIT LIVING mod. 4 / 5 CUSHIONS KIT FOR LIVING KIT MOD.	Brown 	KITCUTSB
1	KIT CUSCINI (~ 219 x 73 x h. 12 cm.) PER KIT LIVING mod. 4 / 5 CUSHIONS KIT FOR LIVING KIT MOD.	Grey 	KITCUTSG
2	KIT CUSCINI (~ 320 x 73 x h. 12 cm.) PER KIT LIVING mod. 6 CUSHIONS KIT FOR LIVING KIT MOD.	Natural 	KITCUP2SN
2	KIT CUSCINI (~ 320 x 73 x h. 12 cm.) PER KIT LIVING mod. 6 CUSHIONS KIT FOR LIVING KIT MOD.	Water 	KITCUP2SW
2	KIT CUSCINI (~ 320 x 73 x h. 12 cm.) PER KIT LIVING mod. 6 CUSHIONS KIT FOR LIVING KIT MOD.	Brown 	KITCUP2SB
2	KIT CUSCINI (~ 320 x 73 x h. 12 cm.) PER KIT LIVING mod. 6 CUSHIONS KIT FOR LIVING KIT MOD.	Grey 	KITCUP2SG
3	KIT CUSCINI (~ 421 x 73 x h. 12 cm.) PER KIT LIVING mod. 7 CUSHIONS KIT FOR LIVING KIT MOD.	Natural 	KITCUP3SN
3	KIT CUSCINI (~ 421 x 73 x h. 12 cm.) PER KIT LIVING mod. 7 CUSHIONS KIT FOR LIVING KIT MOD.	Water 	KITCUP3SW
3	KIT CUSCINI (~ 421 x 73 x h. 12 cm.) PER KIT LIVING mod. 7 CUSHIONS KIT FOR LIVING KIT MOD.	Brown 	KITCUP3SB
3	KIT CUSCINI (~ 421 x 73 x h. 12 cm.) PER KIT LIVING mod. 7 CUSHIONS KIT FOR LIVING KIT MOD.	Grey 	KITCUP3SG

CUSCINO BORDO VASCA POOLSIDE CUSHION

OPTIONAL

CHE COSA È ?

Si tratta di un cuscino a bordo vasca che da la possibilità di distendersi a fianco dello specchio d'acqua.







È un modello unico per tutte le misure di PLAYA e specifico per la PLAYA TWIN.

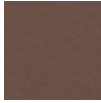

WHAT IS IT ?

It is a poolside Cushion which gives the possibility of lying down beside the water mirror.

Unique model for all PLAYA sizes, specific for PLAYA TWIN.

MOD.	DESCRIZIONE - DESCRIPTION	COLORE - COLOUR	CODICE - CODE
PLAYA	CUSCINO PLAYA IN TESSUTO SKY NAUTICO - 59 x 218 x h. 5 cm. PLAYA CUSHION NAUTICAL SKY FABRIC FINISH	Natural 	DVPLALPSN
	CUSCINO PLAYA IN TESSUTO SKY NAUTICO - 59 x 218 x h. 5 cm. PLAYA CUSHION NAUTICAL SKY FABRIC FINISH	Water 	DVPLALPSW
	CUSCINO PLAYA IN TESSUTO SKY NAUTICO - 59 x 218 x h. 5 cm. PLAYA CUSHION NAUTICAL SKY FABRIC FINISH	Brown 	DVPLALPSB
	CUSCINO PLAYA IN TESSUTO SKY NAUTICO - 59 x 218 x h. 5 cm. PLAYA CUSHION NAUTICAL SKY FABRIC FINISH	Grey 	DVPLALPSG
PLAYA TWIN	CUSCINO PLAYA TWIN IN TESSUTO SKY NAUTICO - 67 x 207 x h. 5 cm. (UTILIZZABILE ANCHE SUL LETTINO RELAX) PLAYA TWIN CUSHION NAUTICAL SKY FABRIC FINISH - CAN ALSO BE USED ON THE RELAX LOUNGER	Natural 	PLATWCUSN
	CUSCINO PLAYA TWIN IN TESSUTO SKY NAUTICO - 67 x 207 x h. 5 cm. (UTILIZZABILE ANCHE SUL LETTINO RELAX) PLAYA TWIN CUSHION NAUTICAL SKY FABRIC FINISH - CAN ALSO BE USED ON THE RELAX LOUNGER	Grey 	PLATWCUSG

LETTINO RELAX

RELAX SUN LOUNGER

OPTIONAL

CHE COSA È ?

Il Lettino Relax con schienale reclinabile e gambe pieghevoli è l'ideale per ampliare lo spazio a intorno a Playa.

Questo accessorio è nato per la versione Playa Twin ma è perfetto ovunque si voglia e può essere completato dal cuscino Playa Twin.

Il Lettino relax è composto da una struttura in alluminio verniciato su cui viene intrecciata a mano una fibra sintetica di polipropilene ed è disponibile nei colori Laghetto White o Grey.



WHAT IS IT ?

The Relax Lounger with reclining backrest and folding legs is ideal for extend the space around Playa.

This accessory was created for Playa Twin version but it is perfect wherever you want and can be completed with the Playa Twin cushion.

The Relax Lounger consists of a painted aluminium frame on which a synthetic polypropylene fibre is hand-woven and is available in Laghetto White or Grey.

DESCRIZIONE - DESCRIPTION	COLORE - COLOUR	CODICE - CODE
<p>LETTINO RELAX CON SCHIENALE INCLINABILE E GAMBE PIEGHEVOLI 70 x 210 x h. 40 cm. NB. ABBINABILE AL CUSCINO PLAYA TWIN</p> <p>RELAX SUN LOUNGER WITH TILTING BACKREST AND FOLDABLE LEGS. NB. CAN BE COMBINED WITH PLAYA TWIN CUSHION</p>	<p>Laghetto white</p> 	<p>PLATWLRB</p>
<p>LETTINO RELAX CON SCHIENALE INCLINABILE E GAMBE PIEGHEVOLI 70 x 210 x h. 40 cm. NB. ABBINABILE AL CUSCINO PLAYA TWIN</p> <p>RELAX SUN LOUNGER WITH TILTING BACKREST AND FOLDABLE LEGS. NB. CAN BE COMBINED WITH PLAYA TWIN CUSHION</p>	<p>Grey</p> 	<p>PLATWLRG</p>

TELO ISOTERMICO

ISOTHERMAL COVER

OPTIONAL

CHE COSA È ?

Il Telo Isotermico, nato per coadiuvare la funzionalità del riscaldatore, permettendo di ridurre lo scambio di calore giorno / notte, può essere utile anche per Playa versione Minipiscina per minimizzare questo fenomeno.

Il Telo Isotermico è fabbricato in uno speciale materiale galleggiante ed è disponibile per tutte le dimensioni di specchio d'acqua Playa e Playa Twin.

Il telo deve essere posato sul pelo dell'acqua durante la notte ma è utile anche durante le ore diurne. Data la permeabilità del materiale ai raggi solari può infatti fungere da riscaldatore naturale nelle giornate di sole.

È anche ottimo per evitare la contaminazione dell'acqua con agenti esterni durante l'inutilizzo della vasca.



WHAT IS IT ?

The Isothermal Cover, designed to assist the functionality of the heater by reducing the day/night heat exchange, can also be useful for the Playa Minipiscina version to minimise this phenomenon.

The Isothermal Cover is made of a special floating material and it is available for all Playa and Playa Twin water mirror sizes.

The cover must lie over the surface of the water during the night but is useful also during daylight hours, as the material's permeability to the sun's rays acts as a natural heater on sunny days.

It is also excellent for preventing contamination of the water with external agents when the pool is not in use.

MOD.	DESCRIZIONE - DESCRIPTION	CODICE - CODE
PLAYA 1 PLAYA TWIN	TELO ISOTERMICO PIEGHEVOLE TIPO MOUSSE PER PLAYA 1 / PLAYA TWIN PLAYA 1 / PLAYA TWIN ISOTHERMAL COVER	COGIDVPLA11G
PLAYA 2	TELO ISOTERMICO PIEGHEVOLE TIPO MOUSSE PER PLAYA 2 PLAYA 2 ISOTHERMAL COVER	COGIDVPLA21G
PLAYA 3	TELO ISOTERMICO PIEGHEVOLE TIPO MOUSSE PER PLAYA 3 PLAYA 3 ISOTHERMAL COVER	COGIDVPLA31G

TELO DI COPERTURA STANDARD STANDARD COVER

OPTIONAL

CHE COSA È ?

Il telo di copertura standard è realizzato in tessuto Trevira spalmato PVC ed è dotato di valvole di sfiato e sistema di fissaggio.

Disponibile per la copertura di tutte le dimensioni di Playa e Playa Twin.



WHAT IS IT ?

The standard cover is made of PVC coated in Trevira fabric and equipped with vent valves and fastening system.

Available to cover all Playa and Playa Twin sizes.

MOD.	DESCRIZIONE - DESCRIPTION	CODICE - CODE
PLAYA 1	TELO DI COPERTURA STANDARD PER PLAYA 1 PLAYA 1 STANDARD COVER	CODVPLA1
PLAYA 2	TELO DI COPERTURA STANDARD PER PLAYA 2 PLAYA 2 STANDARD COVER	CODVPLA2
PLAYA 3	TELO DI COPERTURA STANDARD PER PLAYA 3 PLAYA 3 STANDARD COVER	CODVPLA3
PLAYA TWIN	TELO DI COPERTURA STANDARD PER PLAYA TWIN PLAYA TWIN STANDARD COVER	COPLATW1

> PESI E MISURE

> WEIGHTS & SIZES



PLAYA MINIPISCINA / MINIPOOL

MODELLO MOD.	DESCRIZIONE DESCRIPTION	CODICE CODE	BANCALE cm. PALLET	PESO Kg WEIGHT	N. BANCALI PALLET N°
PLAYA 1	KIT VERSIONE MINIPISCINA - PLAYA 1 MINIPOOL VERSION KIT - PLAYA 1	KITDVPLA1BI...1G	80 x 230 x h 170	163	1
PLAYA 2	KIT VERSIONE MINIPISCINA - PLAYA 2 MINIPOOL VERSION KIT - PLAYA 2	KITDVPLA2BI...1G	80 x 230 x h 170	191	1



PLAYA RISCALDATORE e BOLLE / HYDRO & HEATER

MODELLO MOD.	DESCRIZIONE DESCRIPTION	CODICE CODE	BANCALE cm. PALLET	PESO Kg WEIGHT	N. BANCALI PALLET N°
PLAYA 1	KIT V. RISCALDATORE E BOLLE - PLAYA 1 HYDRO & HEATER VERSION KIT - PLAYA 1	KITDVPLARB1BI...1G	80 x 230 x h 180	178	1
PLAYA 2	KIT V. RISCALDATORE E BOLLE - PLAYA 2 HYDRO & HEATER VERSION KIT - PLAYA 2	KITDVPLARB2BI...1G	80 x 230 x h 180	206	1
PLAYA 3	KIT V. RISCALDATORE E BOLLE - PLAYA 3 HYDRO & HEATER VERSION KIT - PLAYA 3	KITDVPLARB3BI...1G	80 x 230 x h 180	221	1

PLAYA TWIN

MODELLO MOD.	DESCRIZIONE DESCRIPTION	CODICE CODE	BANCALE cm. PALLET	PESO Kg WEIGHT	N. BANCALI PALLET N°
PLAYA TWIN	KIT PLAYA TWIN KIT - PLAYA TWIN	KITPLATW1BI...	80 x 230 x h 180	208	1

KIT ELEMENTI LIVING

LIVING ELEMENTS KIT

MODELLO MOD.	DESCRIZIONE DESCRIPTION	CODICE CODE	BANCALE cm. PALLET	PESO Kg WEIGHT	N. BANCALI PALLET N°
4	KIT LIVING PER PLAYA (PER TUTTE LE DIMENSIONI) LATO CORTO PLAYA LIVING KIT (FOR ALL SIZES) - SHORT SIDE	KITLIVT...	100 x 120 x 80 h	28	1
5	KIT LIVING PER PLAYA 1 PLAYA 1 LIVING KIT	KITLIVP1...	100 x 120 x 90 h	38	1
6	KIT LIVING PER PLAYA 2 PLAYA 2 LIVING KIT	KITLIVP2...	100 x 120 x 105 h	46	1
7	KIT LIVING PER PLAYA 3 PLAYA 3 LIVING KIT	KITLIVP3...	100 x 120 x 125 h	54	1

KIT CUSCINI PER ELEMENTI LIVING

CUSHION KIT FOR LIVING ELEMENTS

MODELLO MOD.	DESCRIZIONE DESCRIPTION	CODICE CODE	BANCALE cm. PALLET	PESO Kg WEIGHT	N. BANCALI PALLET N°
1	KIT CUSCINI PER KIT LIVING mod. 4 / 5 CUSHION KITS FOR LIVING KIT MOD.	KITCUTS...	100 x 120 x 60 h	19	1
2	KIT CUSCINI PER KIT LIVING mod. 6 CUSHION KITS FOR LIVING KIT MOD.	KITCUP2S...	100 x 120 x 70 h	23	1
3	KIT CUSCINI PER KIT LIVING mod. 7 CUSHION KITS FOR LIVING KIT MOD.	KITCUP3S...	100 x 120 x 90 h	28	1

LETTINO RELAX

RELAX SUN LOUNGER

DESCRIZIONE DESCRIPTION	CODICE CODE	BOX cm. BOX	PESO Kg WEIGHT	N. BOX BOX N°
LETTINO RELAX RELAX SUN LOUNGER	PLATWLR...	72 x 210 x 10 h	13	1

> ALLEGATI TECNICI

> TECHNICAL DRAWINGS

PESI COMPLESSIVI VASCHE PLAYA / PLAYA TWIN

PLAYA / PLAYA TWIN - TOTAL WEIGHT

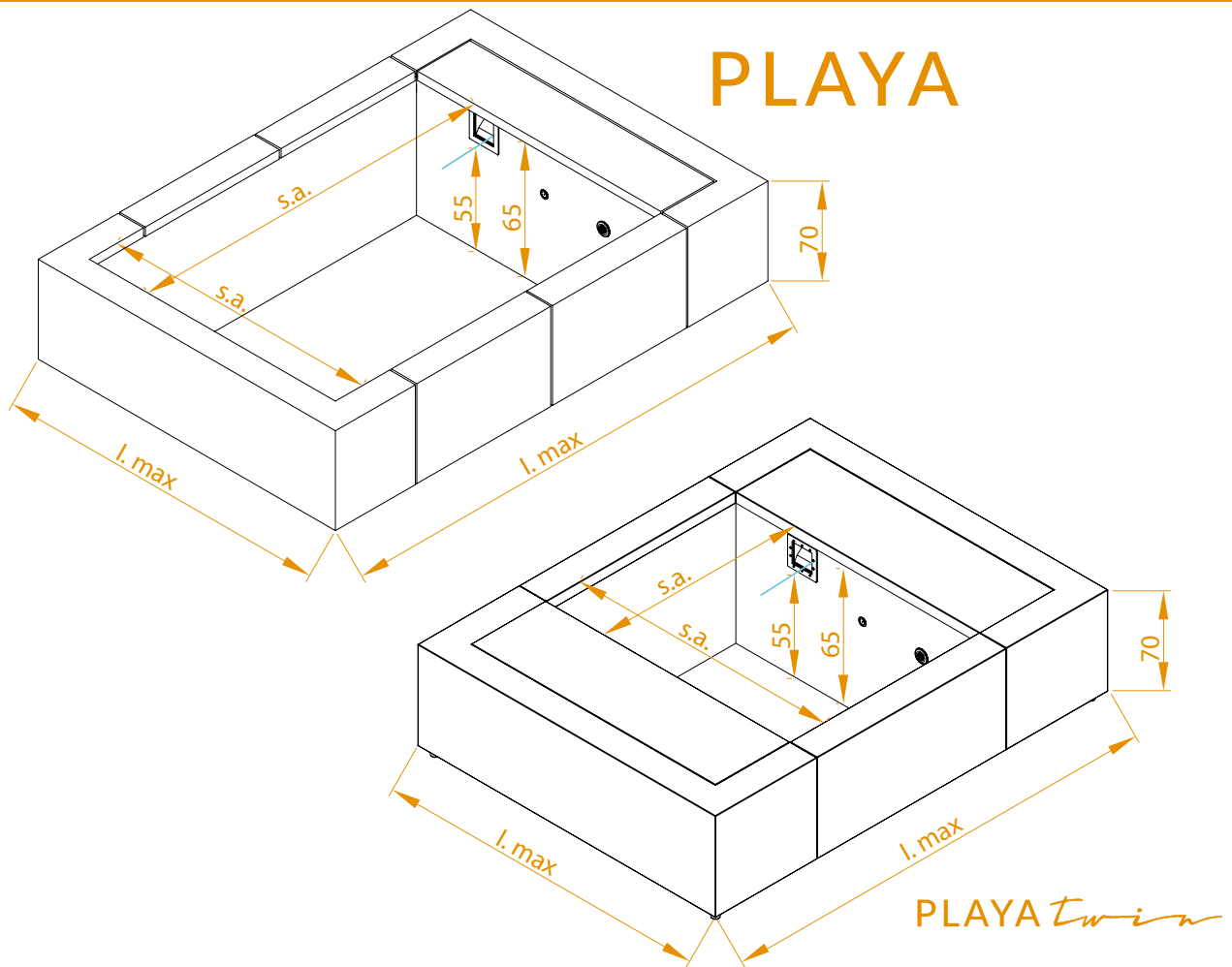

MOD.	SPECCHIO D'ACQUA water size (m)	INGOMBRO TOTALE overall dimension (m)	PESO TOT VASCA VUOTA total weight of the empty tank (Kg)	PESO TOT VASCA PIENA total weight of full tank (Kg)
PLAYA 1	1,4 x 1,80	2,20 x 2,20	120	1500
PLAYA 2	2,40 x 1,80	3,20 x 2,20	150	2500
PLAYA 3	3,40 x 1,80	4,20 x 2,20	180	3500
PLAYA TWIN	1,4 x 1,80	2,20 x 2,90	160	1600



ATTENZIONE: Verificare sempre con il vostro tecnico la portata strutturale della superficie dove verrà installata la vasca.

WARNING: Always check with your technician the structural load bearing capacity of the surface where the pool will be installed.

DIMENSIONI VASCHE PLAYA / PLAYA TWIN

PLAYA / PLAYA TWIN SIZES

PLAYA 1

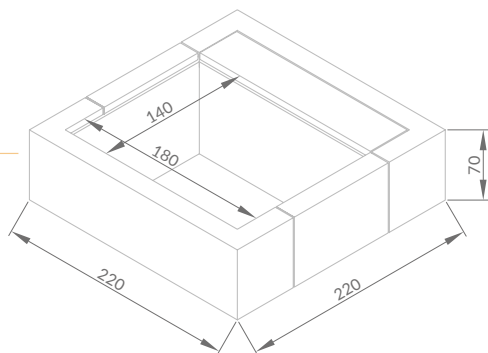

PLAYA 2

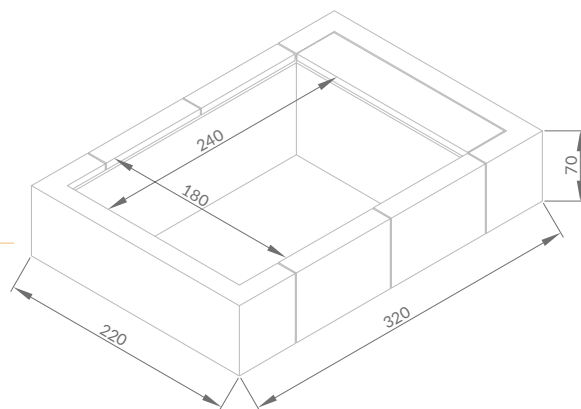

PLAYA 3

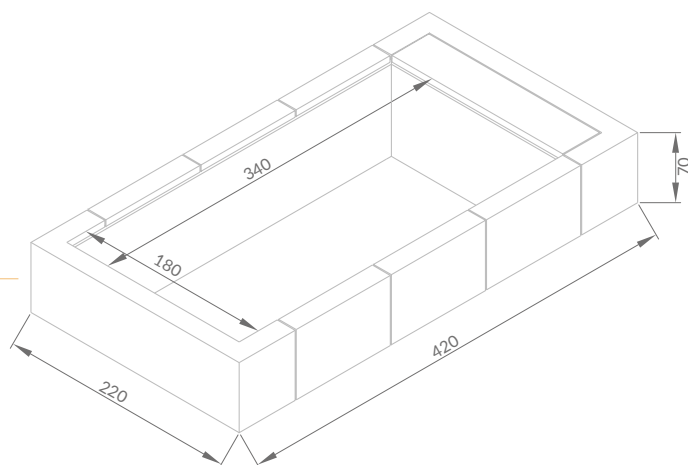

PLAYA Twin

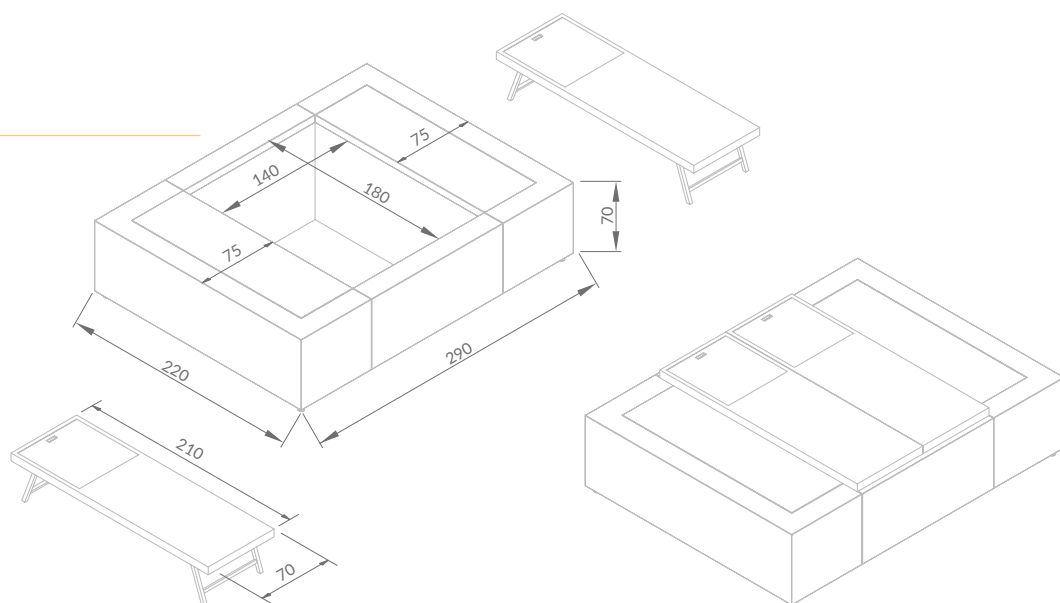

CONDIZIONI GARANZIA

DURATA E LIMITAZIONI

5 years
WARRANTY

STRUTTURA E TELO
STRUCTURE AND LINER

ACCESSORI
ACCESSORIES **2 years**
WARRANTY

Ogni piscina Laghetto è prodotta con materiali selezionati e secondo procedure certificate nel rispetto della norma UNI EN ISO 9001:2015, manuale qualità.

La garanzia di legge di 24 mesi viene estesa come indicato sui prodotti presenti in questo listino, nell'ambito di un uso normale e corretto degli stessi, nonché di un'installazione avvenuta tramite personale specializzato e certificato.

La garanzia non copre utilizzi del prodotto non espressamente previsti dal produttore.

La garanzia è franco fabbrica e comprende, per il periodo di legge di 24 mesi, il materiale e la manodopera necessaria all'intervento di ripristino del prodotto, esclusivamente presso la nostra sede di Vescovato (Cr).

Tutti i costi sostenuti da Agrisilos srl, relativamente agli interventi di riparazione e/o ripristino del bene, effettuati al di fuori del termine di garanzia legale, sono sempre a carico del cliente.

Esauriti i 24 mesi di garanzia leale e per i successivi anni previsti nel totale di garanzia, questa comprende solamente la fornitura di materiali in sostituzione di quelli giudicati difettosi.

Sono esclusi dalla copertura gli oneri derivanti dalle opere necessarie al ripristino o la riparazione del bene.

La garanzia commerciale del prodotto decorre dalla data di vendita al cliente finale ed è valida per il periodo indicato in questo listino, a condizione che l'utente finale sia in possesso del documento fiscale che ne comprova la data di acquisto. Nel caso non fosse possibile dimostrare univocamente l'inizio del periodo di garanzia, nei rapporti B2B, sarà considerato valido il documento fiscale emesso da Agrisilos Srl al proprio cliente.

In ogni caso la garanzia del prodotto, comprovata dal documento fiscale in possesso dell'utente finale, va attivata dal Rivenditore attraverso la vendita del prodotto stesso entro e non oltre i 12 mesi dalla data di acquisto presso Agrisilos Srl. In mancanza, la garanzia B2B decorrerà dalla data del documento fiscale emesso da Agrisilos Srl al proprio cliente.

L'eventuale garanzia degressiva, se prevista, prevede una copertura pari al 100% del valore del bene per il periodo di legge o più ampio e una diminuzione del valore coperto in ragione di un valore percentuale annuo, sino all'esaurimento del periodo totale della garanzia offerta.

Sono sempre escluse, in ogni caso, le spese di trasporto del materiale presso la nostra sede e/o di viaggio del personale preposto alla riparazione, fermo restando che Agrisilos Srl non effettua sopralluoghi e/o interventi diretti di alcun tipo sul territorio.

Eventuali danni derivati ai prodotti per gelo o per uso inappropriato di prodotti chimici, l'utilizzo di prodotti chimici non a marchio Piscine Laghetto ovvero di altri produttori non comunicati e specificatamente approvati da Agrisilos Srl, sono esclusi dalla garanzia. Sono altresì esclusi dalle condizioni di garanzia i vizi e malfunzionamenti imputabili ad un uso scorretto o non conforme del bene.

Gli oneri dovuti allo svuotamento, riempimento e trattamento chimico dell'acqua non sono mai coperti dalla garanzia e pertanto non possono essere imputabili ad Agrisilos Srl. Altre condizioni di esclusione sono espressamente indicate nello specifico certificato di garanzia che accompagna il prodotto e nelle condizioni generali di vendita di Agrisilos Srl.

IMPORTANTE:

1 - Il telo vasca è costituito da una membrana in tessuto poliestere (trevira) spalmato PVC assemblato in un unico pezzo. Al primo riempimento e nelle prime settimane di utilizzo, possono evidenziarsi trasudazioni del telo vasca sotto forma di gocciolamenti, in particolare negli angoli. È una condizione fisiologica e intrinseca del materiale che non pregiudica in alcun caso la tenuta meccanica e la durata del telo e non ne rappresenta un difetto. Non dà pertanto diritto a richieste di sostituzioni in garanzia del materiale stesso. Si raccomanda di lasciare asciugare la trasudazione del telo vasca senza rimuoverne le gocce, il fenomeno è destinato a sparire in breve tempo. Questa tempistica può variare dal luogo di installazione della piscina, dalla temperatura esterna e in vasca e dall'uso di adeguati prodotti di trattamento.

2 - In particolari condizioni ambientali possono nascere **sul telo vasca oppure su altre parti del kit piscina delle muffe resistenti**. Queste non incidono né sulla durata, né sulla robustezza del materiale, non ne pregiudicano in alcun modo l'utilizzo, non rappresentano difetto, non danno pertanto diritto ad alcuna richiesta di sostituzione in garanzia.

3 - Il telo vasca può subire variazioni nel proprio colore originale nel tempo a causa del suo invecchiamento,

dall'esposizione prolungata ai raggi solari e/o intemperie e dall'uso continuo di prodotti chimici di trattamento e/o pulizia. Questo fenomeno non incide sulla tenuta strutturale del prodotto, non pregiudica in alcun modo il suo utilizzo, non dà pertanto diritto ad alcuna richiesta di sostituzione in garanzia.

4 - L'ossidazione di parti metalliche dovute a mancata o insufficiente manutenzione ovvero manutenzione non effettuata in conformità alle istruzioni dei Prodotti Piscine Laghetto e/o alla diligenza richiesta dalla natura del prodotto non sono da considerarsi difetto, non incidono sulla tenuta strutturale del prodotto, non pregiudicano in alcun modo il suo utilizzo, non danno pertanto diritto ad alcuna richiesta di sostituzione in garanzia.

5 - Tutte le parti di finitura dei prodotti Laghetto (a titolo esemplificativo: pannellature, bordi, tessuti) sono realizzate prevalentemente a mano. In tal senso alcune imperfezioni in queste parti sono da considerarsi come caratteristica intrinseca e accettata del prodotto. Le imperfezioni estetiche, ivi comprese piccole differenze cromatiche nella tonalità delle pannellature Rattan non influiscono sull'uso a cui il prodotto stesso è destinato. Non sono da considerarsi difetto, non incidono sulla tenuta strutturale del prodotto, non pregiudicano in alcun modo il suo utilizzo, non danno pertanto diritto ad alcuna richiesta di sostituzione in garanzia.

6 - La garanzia oltre il secondo anno sui modelli Playa, Divina, Dolcevita, Musa non è estesa come indicato in questo listino nel caso in cui il prodotto non sia stato installato tramite personale specializzato e/o certificato da Piscine Laghetto.

7 - La garanzia di 3 o 5 anni su telo e struttura metallica non si applica qualora sul prodotto Dolcevita, Divina, Pop, Crystal Pop o Classic venga installato un sistema di elettrolisi a sale. In questo caso il periodo di garanzia è limitato a 2 anni. Sui prodotti Playa e Musa l'installazione di un sistema di elettrolisi a sale e/o di altro tipo di impianto di filtrazione/disinfezione diverso da quello originale fornito da Laghetto, fa automaticamente decadere la garanzia fornita dal produttore.

Ogni ulteriore dettaglio riguardante la garanzia (oggetto, durata, esclusioni, inapplicabilità, decadenza, oneri, responsabilità per danni) sono incluse nelle CONDIZIONI GENERALI DI VENDITA e in maggiore dettaglio nei certificati Piscine Laghetto, nelle istruzioni di installazione e manutenzione che accompagnano i prodotti.

CONDIZIONI GENERALI DI VENDITA - AGRISILOS srl

Il presente documento contiene le Condizioni Generali di vendita (in questo documento e per brevità "Condizioni Generali") di Agrisilos Srl (C.F. e P.IVA IT 00116110198) con sede legale in Vescovato, Ex. S.s. Padana Inferiore 11/C, Italia, in questo documento e per brevità denominata "Venditore", per la vendita dei propri prodotti a marchio Piscine Laghetto. Le seguenti Condizioni Generali di vendita si considerano integralmente conosciute ed accettate dal Compratore indipendentemente dall'accettazione scritta delle stesse.

1. Oggetto del Contratto

1.1 Le Condizioni Generali qui di seguito riportate regolano tutti i contratti di vendita aventi ad oggetto i prodotti del Venditore facenti parte delle linee a marchio Piscine Laghetto (qui di seguito e per brevità definiti "Prodotti") da stipularsi tra il Venditore ed il soggetto che inoltra l'ordine di acquisto per i Prodotti (di seguito, il "Compratore").

1.2 È inteso che possono concludersi unicamente contratti di vendita di Prodotti per uso imprenditoriale e/o professionale, essendo esclusa ogni vendita diretta a privati consumatori.

1.3 Deroghe o modifiche alle presenti Condizioni Generali saranno valide solo se espressamente accettate per iscritto dal Venditore ed avranno valore solo per le vendite a cui si riferiscono. Pertanto, ogni disposizione, introdotta dal Compratore che sia in contrasto o in aggiunta alle presenti Condizioni Generali, sarà considerata nulla e priva di effetto.

2. Perfezionamento e Conclusione del Contratto

2.1 L'ordine che il Compratore trasmette al Venditore, dovrà contenere l'identificazione precisa del "Codice Prodotto", delle quantità richieste, del prezzo ed ogni altro elemento essenziale per la conclusione del contratto di vendita.

2.2 L'ordine inviato dal Compratore ha valore di proposta contrattuale e non sarà vincolante se non accettato dal Venditore. L'accettazione potrà essere comunicata dal Venditore, a suo insindacabile giudizio, in forma scritta (anche via e-mail) oppure verbalmente, oppure ancora potrà manifestarsi mediante comportamento concludente ad esempio con la consegna dei Prodotti al Compratore. In caso di difformità tra ordine e conferma d'ordine si considererà prevalente quest'ultimo.

2.3 Il Compratore prende atto che il Venditore, per determinati Prodotti espressamente indicati nei propri Listini, o come espresso in altra documentazione, si riserva la facoltà di non accettare ordini al di sotto delle quantità o degli importi minimi prefissati.

2.4 Effettuando un ordine il Compratore dichiara di avere preso visione di tutte le indicazioni a Lui fornite durante la procedura d'acquisto e di accettare integralmente le presenti Condizioni Generali.

2.5 Eventuali agenti ed intermediari non impegnano in alcun modo il Venditore e qualsiasi ordine ricevuto dai suddetti agenti e intermediari si intende subordinato alla conferma d'ordine scritta da parte del Venditore.

3. Prodotti

3.1 Le informazioni sui Prodotti contenute sui cataloghi e listini prezzi del Venditore e presenti sui Siti Internet o in altri documenti analoghi hanno valore puramente indicativo in quanto le immagini fotografiche affiancate alla descrizione di ciascun Prodotto possono non renderne perfettamente le caratteristiche e non vincolano il Venditore se non sono espressamente richiamate nel contratto. Il Compratore inviando il proprio ordine dichiara di essere a conoscenza delle caratteristiche dei Prodotti e di ritenere idonei all'uso al quale intende destinarli.

3.2 Sarà cura del Compratore notificare al Venditore ogni cambiamento, noto o di cui sia venuto a conoscenza nell'esercizio della propria attività, che vada a mutare la natura del Prodotto e/o che muti la destinazione d'uso dello stesso.

3.3 Il Venditore si riserva di cancellare uno o più Prodotti dai listini o di aggiungere di nuovi a propria esclusiva discrezione e senza obbligo di preavviso.

4. Riserva di Proprietà

In caso venga pattuito il pagamento differito rispetto alla consegna, si conviene che la vendita è effettuata con riserva di proprietà sui prodotti a favore del Venditore e, quindi, il Compratore ne acquisterà la proprietà soltanto all'atto del pagamento integrale del prezzo complessivo concordato, oltre agli oneri accessori, ma ne assume i rischi dal momento della consegna come da art. 1523 del Codice Civile.

5. Prezzi

5.1 I prezzi di vendita sono calcolati "Ex Works" ("Franco Fabbrica") - sede del Venditore - imposta sul valore aggiunto esclusa; sono altresì esclusi eventuali altri oneri e costi (ad esempio: costi di trasporto).

5.2 Il prezzo dei prodotti comprende l'imballo standard; qualora i prodotti richiederanno imballi particolari, ad insindacabile giudizio del Venditore, i relativi costi aggiuntivi saranno addebitati in aggiunta al costo del prodotto.

5.3 Ferme restando le disposizioni precedenti di cui al punto 5.1, il Venditore si riserva la facoltà di modificare a propria discrezione ed in qualunque momento il prezzo dei Prodotti con il variare dei costi delle materie prime, della manodopera e/o di altre componenti di costo connesse con il ciclo produttivo posto in essere dalla stessa, previo un congruo preavviso.

6. Condizioni di pagamento

6.1 Nell'ipotesi di conclusione del contratto con modalità di pagamento differite o diverse da quelle standard, le stesse saranno indicate di volta in volta nella conferma d'ordine che il Venditore invierà al Compratore per iscritto.

6.2 I pagamenti inviati al Venditore mediante bonifico bancario dovranno provenire esclusivamente da conti correnti intestati al soggetto destinatario della fattura presso la banca indicata dal Venditore.

6.3 È inteso che eventuali reclami o contestazioni non danno diritto al Compratore di sospendere o comunque ritardare i pagamenti dei Prodotti oggetto di contestazione, né, tanto meno, di altre forniture.

6.4 In caso di mancato pagamento, in tutto o in parte, del prezzo di vendita ad una delle scadenze stabilite, matureranno automaticamente a carico del Compratore, senza necessità di costituzione in mora, gli interessi moratori ai sensi del Decreto Legislativo n.231 del 9 ottobre 2002 e successive modifiche, fino alla data dell'effettivo pagamento, fermo restando qualsiasi altro rimedio previsto a favore del Venditore dalle presenti Condizioni Generali e/o dalla legge.

• **6.5** Il mancato o parziale pagamento, anche di una sola fattura, da parte del Compratore, attribuisce al Venditore la facoltà di rifiutare l'accettazione di nuovi ordini provenienti da quest'ultimo e/o l'esecuzione di ordini. Qualora il mancato o parziale pagamento si protragga per un periodo di 30 (trenta) giorni dalla scadenza stabilita è attribuita al Venditore la facoltà di risolvere immediatamente il contratto di vendita fermo restando il diritto di ottenere il risarcimento del danno ivi incluso il rimborso delle spese legali connesse all'azione di recupero del credito, anche in via stragiudiziale.

• **6.6** Gli acconti versati dal Compratore all'atto di sottoscrizione della conferma d'ordine saranno imputati al prezzo complessivo della vendita. In caso di mancata esecuzione della stessa, per cause non imputabili al Compratore l'acconto verrà restituito allo stesso. Di contro, qualora la vendita non abbia esecuzione per cause imputabili all'acquirente, l'acconto sarà trattenuto dal Venditore a titolo di penale, salvo il risarcimento del maggior danno, senza alcun ulteriore onere. Le parti stabiliscono espressamente che, in ogni caso, l'acconto sarà infruttifero di oneri ed interessi.

7. Consegna dei Prodotti

• **7.1** Salvo diverso accordo, documentato nella conferma d'ordine del Venditore, la consegna dei prodotti al Compratore avviene "Ex Works" ("Franco Fabbrica") presso la sede del Venditore.

• **7.2** Le spese e gli oneri di trasporto sono a carico dell'acquirente, tranne diverso accordo tra le parti risultante per iscritto in conferma d'ordine. La vendita si intende effettuata franco fabbrica anche in caso di porto assegnato; è fatto salva diversa pattuizione scritta.

• **7.3** La merce viaggia a rischio e pericolo del Compratore, anche se venduta franco destino, e le spese di trasporto, ove non sia pattuito diversamente, sono a carico del Compratore stesso, ai sensi dell'art. 1510 c.c.

• **7.4** I termini di consegna indicati dal Venditore nella conferma d'ordine o concordati tra le parti sono stabiliti a favore del Venditore ed hanno carattere indicativo e non essenziale, pertanto eventuali ritardi non potranno dar luogo ad alcuna pretesa di risarcimento o di annullamento dell'ordine da parte del Compratore. Il Venditore si riserva il diritto di effettuare consegne parziali, nel momento e nella misura in cui singole parti del prodotto siano pronte per la consegna.

• **7.5** I suddetti termini di consegna sono in ogni caso superati dal sopravvenire di eventuali cause di forza maggiore (per le quali si rinvia all'art. 11 del presente contratto) o da atti od omissioni del Compratore.

• **7.6** Il luogo di consegna indicato dal Compratore è il solo riferimento a cui il Venditore dovrà prestare fede all'atto di consegna dei prodotti. Il Compratore solleva il Venditore da ogni responsabilità in caso di omessa o ritardata consegna derivante da erronee indicazioni del luogo di consegna.

• **7.7** Approntata la vendita, se per motivi o fatti non dipendenti dal Venditore ma imputabili al Compratore, la consegna non potesse avvenire, essa si intenderà eseguita ad ogni effetto (compresa la decorrenza dei termini di pagamento e l'emissione della fattura) con un semplice avviso di merce pronta.

8. Controllo della merce e reclami alla consegna

Il Compratore è tenuto ad ispezionare con cura i Prodotti consegnati immediatamente all'atto di ricezione degli stessi considerandosi pertanto lo scarico della merce il momento di verifica dei prodotti stessi. Eventuali rilievi dovranno essere apposti, reietta ogni eccezione, sul documento di trasporto o fattura accompagnatoria. Contestualmente, le parti difettose debbono essere restituite con spese di trasporto ed assicurazione a carico del Compratore. L'omessa tempestiva notifica del difetto e restituzione della parte difettosa, comporteranno decadenza del Compratore da ogni azione volta a far valere i suddetti difetti.

9. Garanzia

• **9.1** Il Venditore garantisce che i Prodotti venduti hanno le qualità essenziali per l'uso a cui sono destinati secondo le specifiche tecniche del Prodotto e la conferma d'ordine e sono conformi alla legge italiana nonché alla normativa UE eventualmente applicabile.

• **9.2** Il Venditore è responsabile per tutti i difetti che compaiono nel Prodotto a seguito di un uso normale dello stesso, derivanti esclusivamente da difetti nei materiali o nella manodopera.

• **9.3** La garanzia sui prodotti del Venditore è da intendersi sempre franco fabbrica Vescovato e non copre mai, in nessun caso, i costi necessari per la riparazione e ripristino del bene, ovunque questo sia installato e/o utilizzato, i quali devono intendersi a carico del Compratore.

• **9.4** La garanzia si intende unicamente a favore del Compratore e non può essere estesa ad eventuali acquirenti successivi dei prodotti, né a terzi in generale.

• **9.5** Per la validità della garanzia prestata dal Venditore, al fine di ottemperare alle norme comunitarie e/o nazionali applicabili ai Prodotti e per tutto il periodo d'uso dei Prodotti medesimi, il Compratore deve attenersi scrupolosamente alle indicazioni contenute nelle istruzioni d'uso e manutenzione fornite dal Venditore nonché deve garantire una formazione adeguata del suo personale, o terzi se dal Compratore incaricati, affinché detto personale svolga le operazioni di installazione, montaggio, smontaggio e riparazione dei Prodotti in modo tale da non arrecare danni a cose e/o persone ed operi in conformità alle normative comunitarie e quelle eventualmente più dettagliate presenti nello stato in cui vengono messi in servizio i Prodotti.

• **9.6** L'utilizzo da parte del Compratore di parti e/o accessori non originali Piscine Laghetto e/o non forniti e/o non espressamente autorizzati dal Venditore, in completamento o durante l'uso dei kit

piscina e/o altri prodotti presenti nei cataloghi e listini prezzi del Venditore, possono limitare o escludere in toto la garanzia fornita. Questo con particolare riferimento ad accessori e prodotti per il trattamento dell'acqua e per la copertura e il rimessaggio dei prodotti di Agrisilos Srl.

• **9.7** La garanzia non si applica se il Compratore non è in regola con i pagamenti, se non ha installato i Prodotti in piena conformità alle istruzioni presenti sul manuale d'uso e manutenzione del Prodotto, se ha apportato modifiche o se ha manomesso o danneggiato i Prodotti o li ha utilizzati per scopi diversi dalla loro normale destinazione d'uso, così come in tutte le ipotesi di danno o di mancato funzionamento scaturiti da colpa o negligenza del Compratore, dei suoi dipendenti e ausiliari o di terzi in genere, ivi compresa l'errata installazione, manutenzione. Il Compratore, in ogni caso, si impegna a tenere indenne e manlevare da eventuali richieste di danni e/o sanzioni amministrative il Venditore, qualora quest'ultime derivino dalla violazione da parte del Compratore degli obblighi sullo stesso gravanti, così come enunciati nel presente articolo.

• **9.8** La garanzia del Venditore non copre eventuali danni dovuti a parti soggette ad usura. La garanzia del Venditore non copre nemmeno eventuali danni dovuti ad errato magazzinaggio nei casi di Prodotti in tutto o in parte tenuti in magazzino dal Compratore prima dell'installazione, dell'uso o della eventuale rivendita agli acquirenti finali.

• **9.9** La garanzia del Venditore non copre eventuali danni derivati ai Prodotti dal gelo, o dall'uso inappropriato dei prodotti chimici, ovvero dall'utilizzo di prodotti chimici non a marchio Piscine Laghetto oppure di altri fornitori non comunicati dal Compratore e specificatamente approvati dal Venditore.

• **9.10** La garanzia del Venditore non copre mai gli oneri dovuti all'eventuale svuotamento, riempimento e trattamento chimico dell'acqua contenuta nei Prodotti.

• **9.11** Queste e altre clausole di esclusione e/o inapplicabilità della garanzia sono espressamente elencate nel certificato di garanzia che accompagna il prodotto.

• **9.12** Fermo restando quanto disciplinato dall'art. 8 delle presenti Condizioni Generali (reclami alla consegna) il Compratore è tenuto a denunciare al Venditore per iscritto la presenza di eventuali vizi riscontrati nel Prodotto entro 8 (otto) giorni dalla scoperta.

• **9.13** Tale denuncia deve essere effettuata con lettera raccomandata A/R oppure tramite posta certificata (PEC) oppure tramite la mail la mail preposta alla gestione dei reclami del Compratore. Qualsiasi denuncia dei difetti dovrà specificare con precisione il difetto riscontrato ed i Prodotti cui esso si è riferito. È esclusa ogni diversa forma di denuncia, ivi comprese a mezzo telefono o a mezzo agente e/o rappresentante, non in forma scritta.

• **9.14** In mancanza di tempestiva denuncia come sopra, il Compratore si intenderà decaduto da qualsiasi diritto ed azione per far valere la garanzia del Venditore in base alle presenti Condizioni Generali e/o alla legge.

• **9.15** Il materiale difettoso, previa autorizzazione, dovrà essere recapitato a cura del Compratore presso la sede del Venditore il quale, per effettuare la necessaria procedura di controllo, attribuirà un codice identificativo all'operazione di reso/rientro. Il Compratore dovrà, pena il rifiuto della merce resa, indicare nei propri documenti di trasporto e consegna il codice identificativo predeterminato dal Venditore includendo inoltre sui propri documenti di trasporto e consegna i dati identificativi del documento di trasporto (DDT), della fattura di addebito a suo tempo emessi dal Venditore cui le parti restituite si riferiscono, unite ad una descrizione scritta del difetto riscontrato. Tutti i Prodotti inviati per riparazione o sostituzione del prodotto in garanzia, dovranno pervenire al Venditore con trasporto a carico del Compratore e dovranno essere spediti in un imballo adeguato riportante il modulo di rientro del materiale con il codice identificativo di rientro ben visibile, al seguente indirizzo: Agrisilos Srl. Ex. S.s. Padana Inferiore, 11/C - 26039 Vescovato (Cr). Il materiale inviato senza previa autorizzazione da parte del Venditore e/o con trasporto non prepagato non sarà ritirato/accettato. Le parti difettose diverranno di proprietà del Venditore a seguito della loro sostituzione.

• **9.16** Qualora il controllo presso la sede del Venditore dimostri l'esistenza del difetto denunciato, il Venditore, a suo insindacabile giudizio, potrà sostituire il Prodotto difettoso o, in alternativa, ripararlo e/o ripristinarlo a regola d'arte.

• **9.17** Sono sempre escluse, in ogni caso, oltre alle spese di trasporto del materiale presso la sede del Venditore, anche quelle eventuali di viaggio del personale preposto alla riparazione.

• **9.18** È espressamente esclusa qualsiasi responsabilità del Venditore, contrattuale e/o extracontrattuale, per danni diretti o indiretti derivanti dai prodotti forniti, fatti salvi esclusivamente i casi di dolo o colpa grave.

• **9.19** È altresì espressamente esclusa qualsiasi facoltà del Compratore di sospendere o ritardare pagamenti in caso di reclami, nonché di operare autonomamente riduzioni di prezzo e/o compensazioni tra gli importi dovuti dal Compratore medesimo a titolo di prezzo dei prodotti e somme che quest'ultimo ritenga a lui dovute a qualsiasi titolo.

10. Installazione

Il servizio di installazione dei prodotti è escluso, salvo espressa diversa pattuizione scritta accettata dal Venditore. Qualora la merce venga fornita in un kit di installazione, il Compratore dovrà procedere in via autonoma all'installazione dei prodotti, attenendosi scrupolosamente alle regole e/o istruzioni indicate nei relativi manuali del Venditore e/o in base alle nozioni ricevute presso i corsi tecnici formativi svolti dal proprio personale presso la sede del Venditore e successivo rilascio di regolare attestato di partecipazione. Agrisilos Srl, in ogni caso, non sarà mai responsabile

di installazioni eseguite in difformità rispetto alle regole e/o istruzioni contenute nei propri manuali d'uso e, comunque, per qualsiasi operazione impropria non effettuata direttamente dalla stessa e/o da propri specifici incaricati.

11. Forza Maggiore

• **11.1** In ogni caso, il Venditore non sarà responsabile nei confronti del Compratore per l'inadempimento di qualsivoglia clausola delle presenti Condizioni Generali e/o del contratto di vendita, qualora l'adempimento sia reso impossibile o eccessivamente oneroso a causa di eventi imprevedibili. Tra tali eventi sono da considerarsi inclusi, a titolo esemplificativo ma non limitativo: incendi, inondazioni, terremoti, esplosioni, incidenti, guerre, rivolte, insurrezioni, sabotaggi, epidemie, restrizioni per quarantena, scioperi, mancanza di mano d'opera, blocchi di trasporto, carenza di energia, mancanza di materie prime o di macchinari per la produzione dei Prodotti, eventi naturali ed atti di qualsiasi pubblica autorità, anche straniera.

• **11.2** Il Venditore non potrà ritenersi responsabile verso il Compratore, salvo il caso di dolo o colpa grave, per disservizi o malfunzionamenti connessi all'utilizzo della rete Internet al di fuori del controllo proprio o dei suoi sub-fornitori.

• **11.3** Qualora una causa di forza maggiore impedisca o ritardi la consegna dei Prodotti al Compratore o l'esecuzione di una qualsiasi altra obbligazione del Venditore per un periodo superiore a sei (6) mesi consecutivi, il Venditore avrà la facoltà di risolvere il contratto di vendita senza alcuna responsabilità di sorta nei confronti del Compratore, fatte salve le previsioni di legge di cui agli artt. 1463 e ss. e 1467 e ss. c.c.

12. Accettazione e condizioni

• **12.1** Gli ordini d'acquisto verranno accettati solo se pervenuti in forma scritta, e/o inviati tramite fax o posta elettronica.

• **12.2** L'emissione dell'ordine sancisce l'accettazione delle presenti Condizioni Generali di Vendita confermate dal Compratore il quale rinuncia ad eventuali proprie condizioni generali di acquisto considerate singolarmente o nel loro complesso.

13. Segni Distintivi dei Prodotti

• **13.1** Il Compratore si impegna a non cancellare o rimuovere i marchi e gli altri segni distintivi o di identificazione apposti sui Prodotti.

• **13.2** Rimane inteso che, né con le presenti Condizioni Generali, né con i singoli contratti di vendita, vengono concessi al Compratore diritti di sorta (a titolo di licenza o a qualsiasi altro titolo) sui segni distintivi del Venditore. Qualsiasi utilizzo da parte del Compratore di segni distintivi del Venditore è da ritenersi vietato, salva preventiva autorizzazione scritta in tal senso da parte del Venditore.

14. Risoluzione del contratto di vendita

• **14.1** Il Venditore ha diritto di rifiutarsi di dare corso e accettare ordini inoltrati sulla base delle presenti Condizioni Generali di Vendita, oltre che nei casi espressamente previsti dalle presenti condizioni e dalla normativa applicabile, qualora intervenga qualsiasi modifica nelle condizioni economiche del Compratore che ne comprometta la capacità di soddisfare le proprie obbligazioni o nel caso in cui il Compratore sia posto, a titolo d'esempio, in liquidazione, oppure sia sottoposto a fallimento o ad altre procedure concorsuali.

• **14.2** In tal caso il Venditore avrà diritto di chiedere l'intero pagamento in un'unica soluzione di quanto ancora dovuto dal Compratore nei limiti consentiti dalla legge.

15. Diritti di proprietà industriale ed intellettuale

Il Venditore è e rimane l'esclusivo titolare di tutti i diritti di proprietà industriale ed intellettuale connessi con i Prodotti forniti, ivi incluse loro singole parti e la documentazione fornita.

16. Autonomia

Qualora una qualsiasi clausola delle presenti Condizioni Generali sia considerata invalida o inefficace, tale invalidità o inefficacia non comprometterà la validità delle altre clausole che continueranno ad avere piena efficacia.

17. Legge Applicabile

Le presenti Condizioni Generali, nonché qualsiasi contratto di vendita concluso tra il Venditore ed il Compratore, saranno regolati ed interpretati in conformità alla legge italiana.

18. Incoterms®2010

L'uso del termine "Ex Works" (Franco Fabbrica) nelle presenti Condizioni Generali, così come qualsiasi eventuale diverso termine di resa concordato tra Venditore e Compratore, sarà interpretato in conformità agli INCOTERMS®2010 della Camera di Commercio Internazionale (CCI) in vigore alla data della conclusione del contratto di vendita.

19. Solve et repete

Per patto espresso tra le parti, qualunque contestazione fosse sollevata dal Compratore non potrà sospendere l'obbligo di quest'ultimo di pagare alle date fissate le somme dovute, né gli altri obblighi assunti con il contratto.

20. Giurisdizione e Foro Competente

Per ogni e qualsiasi controversia derivante dalle presenti Condizioni Generali e dai contratti di vendita conclusi sulla base delle stesse, la giurisdizione esclusiva sarà quella italiana e la competenza apparterrà in via esclusiva al Foro di Cremona.

WARRANTY CONDITIONS

DURATION AND LIMITATIONS

5 years
WARRANTY

STRUTTURA E TELO
STRUCTURE AND LINER

ACCESSORI
ACCESSORIES **2 years**
WARRANTY

Each "Piscine Laghetto" pool is produced with selected materials and according to certified procedures in compliance with the UNI EN ISO 9001:2015 quality manual.

The legal guarantee of 24 months is extended as indicated on the products in this price list, within the context of normal and correct use of the same, as well as installation made by specialised and certified personnel.

The warranty does not cover any use of the product not expressly foreseen by the manufacturer.

The warranty is ex-works and includes, for the legal period of 24 months, the material and labour necessary to restore the product, exclusively at our premises in Vescovato (Cr) - Italy.

All costs incurred by Agrisilos srl, relating to repair and/or restoration of the goods, carried out outside the legal warranty period, are always charged to the customer.

Once the 24-month legal warranty period has expired and for the subsequent years envisaged in the warranty total, this only includes the supply of materials to replace those judged to be defective.

The costs arising from the work necessary to restore or repair the goods are excluded from the warranty cover.

The commercial guarantee of the product starts from the date of sale to the end customer and is valid for the period indicated in this price list, on condition that the end user is in possession of the fiscal document proving the date of purchase. In case it is not possible to prove univocally the beginning of the warranty period, in B2B relationships, the fiscal document issued by Agrisilos Srl to its customer will be considered valid.

In any case, the product warranty, proved by the fiscal document in possession of the end user, must be activated by the Retailer within and not later than 12 months from the date of purchase from Agrisilos Srl. Failing this, the B2B warranty will start from the fiscal document issued by Agrisilos Srl to its customer.

The degressive warranty, if applicable, foresees a coverage equal to 100% of the value of the goods for the legal period or longer and a decrease of the covered value by a percentage value per year, until the exhaustion of the total period of the warranty offered.

GENERAL CONDITIONS OF SALE

The present document contains the General Sales Conditions (in this document and for brevity referred to as "General Conditions") of Agrisilos Srl (Tax Code and VAT number IT 00116110198) with registered office in Vescovato, Ex. S.s. Padana Inferiore 11/C, Italy, in this document and for brevity referred to as the "Seller", for the sale of its Piscine Laghetto brand products. The following General Sales Conditions are considered to be fully known and accepted by the Buyer regardless of written acceptance of them.

1. Object of the contract

1.1 The following General Conditions regulate all sales contracts concerning the Seller's products belonging to the Piscine Laghetto brand lines (hereafter and for the sake of brevity referred to as "Products") to be stipulated between the Seller and the person who sends the purchase order for the Products (hereafter the "Buyer").

1.2 It is understood that only contracts for the sale of Products for business and/or professional use may be concluded, any direct sale to private consumers being excluded.

1.3 Exceptions or modifications to these General Conditions shall be valid only if expressly accepted in writing form by the Seller and shall be valid only for the sales to which they refer. Therefore, any provision introduced by the Buyer in contrast or in addition to the present General Conditions shall be considered null and void.

2. Finalisation and Conclusion of the Contract

2.1 The order sent by the Buyer to the Seller shall contain the precise identification of the "Product Code", the requested quantities, the price and any other essential element for the conclusion of the sale contract.

2.2 The order sent by the Buyer has the value of a contractual proposal and shall not be binding unless accepted by the Seller. The acceptance may be communicated by the Seller, at its sole discretion, in writing (also by e-mail) or verbally, or it may be manifested by a conclusive behaviour, for example by the delivery of the Products to the Buyer. In case of discrepancy between the order and the order confirmation, the latter shall prevail.

In any case, the costs of transporting the material to our premises and/or the travel expenses of the personnel in charge of the repair are always excluded, it being understood that Agrisilos Srl does not carry out inspections and/or direct interventions of any kind on the territory.

Any damage to the products due to frost or inappropriate use of chemical products, the use of chemical products not of the Piscine Laghetto brand or of other producers not communicated to and specifically approved by Agrisilos Srl, are excluded from the guarantee. Vices and malfunctions attributable to incorrect use of the goods are also excluded from the guarantee conditions.

Charges due to emptying, filling and chemical treatment of water are never covered by warranty and therefore cannot be attributed to Agrisilos Srl. Other exclusion conditions are expressly indicated in the specific warranty certificate that accompanies the product and in the general conditions of sale of Agrisilos Srl.

IMPORTANT:

1 - The pool liner is made of a polyester fabric membrane (trevira) coated with PVC and assembled in one piece. When filled for the first time and during the first few weeks of use, the pool cover may have little leakage (dripping), particularly in the corners. This is a physiological condition, typical of the material used which does not affect the mechanical strength and the life of the liner and is not a defect. It does not therefore give rise to any claim for replacement under warranty. It is recommended to allow the transudation to dry without removing the drops; the phenomenon will disappear in a short time. This timing may vary depending on where the pool is installed, the temperature outside and inside the pool, and the use of appropriate treatment products.

2 - Under certain environmental conditions, resistant mould may develop on the pool liner or other parts of the pool kit. This does not affect the durability or strength of the material, does not affect its use in any way, is not a defect and does not give rise to any warranty claims.

3 - The pool liner may change its original colour over time due to ageing, prolonged exposure to sunlight and/or weather and the continuous use of chemical treatment and/or cleaning

4.2.3 The Buyer acknowledges that the Seller, for certain Products expressly indicated in its Price Lists, or as expressed in other documentation, reserves the right not to accept orders below the minimum quantities or amounts set.

4.2.4 By placing an order, the Buyer declares to have read all the information provided to him during the purchase procedure and to fully accept these General Conditions.

4.2.5 Agents and intermediaries do not bind the Seller in any way and any order received from such agents and intermediaries shall be deemed to be subject to written order confirmation by the Seller.

3. Products

3.1 The information on the Products contained in the Seller's catalogues and price lists and present on the Websites or in other similar documents are purely indicative since the photographic images placed side by side with the description of each Product may not perfectly render its characteristics and shall not bind the Seller unless expressly referred to in the contract. The Buyer, by sending his order, declares to be aware of the characteristics of the Products and to consider them suitable for the use to which he intends to assign them.

3.2 The Buyer shall be responsible for notifying the Seller of any change, which is known or which has come to its knowledge during the performance of its activity, which changes the nature of the Product and/or which changes its intended use.

3.3 The Seller reserves the right to cancel one or more Products from the price lists or to add new ones at its sole discretion and without prior notification.

4. Retention of title

In the event that payment is agreed to be deferred with respect to delivery, it is agreed that the sale is carried out with reservation of title to the products in favour of the Seller and, therefore, the Buyer shall only acquire title to the products upon full payment of the total price agreed, plus accessory charges, but shall assume the risks from the moment of delivery.

products. This phenomenon does not affect the structural strength of the product, does not affect its use in any way, and therefore does not give rise to any claim for replacement under warranty.

4 - Oxidation of metal parts due to lack of or inadequate maintenance or maintenance not carried out in accordance with the Piscine Laghetto Product instructions and/or the diligence required by the nature of the product are not to be considered as defects, do not affect the structural strength of the product, do not prejudice its use in any way and do not therefore give rise to any claim for replacement under warranty.

5 - All the finishing parts of the Laghetto products (by way of example: panels, edges, fabrics) are mainly handmade. In this sense, some imperfections in these parts are to be considered as intrinsic and accepted characteristics of the product. Aesthetic imperfections, including small colour differences in the shade of the Rattan panels, do not affect the intended use of the product. They are not to be considered a defect, do not affect the structural strength of the product, do not affect its use in any way, and therefore do not give rise to any claim for replacement under warranty.

6 - The guarantee beyond the second year on Playa, Divina, Dolcevita, Musa models is not extended as indicated in this price list if the product has not been installed by specialist personnel and/or certified by Piscine Laghetto.

7 - The 3 or 5 year guarantee on the pool liner and metal structure does not apply if a salt electrolysis system is installed on the Dolcevita, Divina, Pop, Crystal Pop or Classic product. In this case the warranty period is limited to 2 years. On Playa and Musa products, the installation of a salt electrolysis system and/or any other type of filtration/disinfection system different from the original one supplied by Laghetto, will automatically void the manufacturer's warranty.

All further details concerning the guarantee (object, duration, exclusions, inapplicability, expiry, charges, responsibility for damages) are included in the GENERAL CONDITIONS OF SALE and in greater detail in the Piscine Laghetto certificates, in the installation and maintenance instructions that accompany the products.

5. Prices

5.1 The sale prices are calculated "Ex Works" - Seller's premises - excluding value added tax; any other charges and costs (e.g. transport costs) are also excluded.

5.2 The price of the products includes standard packaging; should the products require special packaging, at the Seller's unquestionable discretion, the relative additional costs will be charged in addition to the cost of the product.

5.3 Without prejudice to the provisions set forth in point 5.1 above, the Seller reserves the right to change the price of the Products at any time, at its own discretion, due to changes in the cost of raw materials, labour and/or other cost components connected with the production cycle carried out by the same, subject to adequate notice.

6. Terms of Payment

6.1 In case of conclusion of the contract with deferred or different payment terms from the standard ones, the same shall be indicated each time in the order confirmation that the Seller shall send to the Buyer in writing form.

6.2 Payments sent to the Seller by bank transfer shall come exclusively from current accounts in the name of the subject receiving the invoice at the bank indicated by the Seller.

6.3 It is understood that any complaints or disputes do not entitle the Buyer to suspend or in any case delay the payments of the Products under dispute, nor of other supplies.

6.4 In the event of non-payment, in whole or in part, of the sale price at one of the established due dates, default interest shall automatically accrue to the Buyer, without the need for a formal notice until the date of actual payment, without prejudice to any other remedy provided in favour of the Seller by these General Conditions and/or by law.

6.5 Non-payment or partial payment, even of a single invoice, by the Buyer, shall entitle the Seller to refuse the acceptance of new orders from the latter and/or the execution of orders. Should the non-payment

or partial payment continue for a period of 30 (thirty) days from the established due date, the Seller shall have the right to immediately terminate the sale agreement, without prejudice to the right to obtain compensation for damages, including the reimbursement of legal expenses related to the credit recovery action, also out of court.

• 6.6 The down payments made by the Buyer at the time of signing the order confirmation shall be charged to the total price of the sale. In case of non-execution of the same, for causes not attributable to the Buyer, the down payment shall be returned to the same. On the other hand, if the sale is not carried out for reasons attributable to the Buyer, the down payment shall be retained by the Seller as a penalty, except for compensation for greater damages, without any further charge. The parties expressly establish that, in any case, the down payment shall be interest-free.

7. Products delivery

• 7.1 Unless otherwise agreed, documented in the Seller's order confirmation, the delivery of the products to the Buyer shall take place "Ex Works" at the Seller's premises.

• 7.2 Transport costs and charges shall be borne by the Buyer, unless otherwise agreed between the parties in writing in the order confirmation. The sale is understood to be ex-works, even in case of carriage forward, unless otherwise agreed in writing.

• 7.3 The goods travel at the risk and danger of the Buyer, even if sold ex-works, and the transport costs, unless otherwise agreed, are at the expense of the Buyer.

• 7.4 The delivery terms indicated by the Seller in the order confirmation or agreed between the parties are established for the benefit of the Seller and are indicative and not essential, therefore any delays shall not give rise to any claim for compensation or cancellation of the order by the Buyer. The Seller reserves the right to make partial deliveries, at the time and to the extent that individual parts of the product are ready for delivery.

• 7.5 The above delivery terms are in any case exceeded by the occurrence of any force majeure events (for which please refer to art. 11 of this contract) or by acts or omissions of the Buyer

• 7.6 The place of delivery indicated by the Buyer is the only reference to which the Seller shall refer when delivering the products. The Buyer relieves the Seller from any responsibility in case of omitted or delayed delivery deriving from wrong indications of the place of delivery.

• 7.7 Once the sale has been prepared, if for reasons or facts not depending on the Seller but attributable to the Buyer, the delivery cannot take place, it shall be considered as executed to all effects (including the starting of the payment terms and the issuing of the invoice) with a simple notice of ready goods.

8. Inspection of the goods and complaints on delivery

The Buyer is required to carefully inspect the Products delivered immediately upon receipt of the same, the unloading of the goods being therefore considered the moment of verification of the products themselves. Any remarks shall be noted, without exception, on the transport document or accompanying invoice. At the same time, the defective parts must be returned, with transport and insurance costs borne by the Buyer. Failure to promptly notify the defect and return the defective part shall result in forfeiture of the Buyer's right to any action to enforce the aforementioned defects.

9. Warranty

• 9.1 The Seller guarantees that the Products sold have the qualities essential for the use for which they are intended according to the technical specifications of the Product and the order confirmation, and that they comply with Italian law as well as any applicable EU regulations.

• 9.2 The Seller shall be liable for all defects appearing in the Product following normal use of the same, arising exclusively from defects in materials or workmanship.

• 9.3 The warranty on the Seller's products is always intended ex works Vescovato (Italy) and does not cover, in any case, the costs necessary to repair and restore the goods, wherever they are installed and/or used, which shall be borne by the Buyer.

• 9.4 The warranty is intended solely for the benefit of the Buyer and cannot be extended to any subsequent purchasers of the products, nor to third parties in general.

• 9.5 For the validity of the warranty granted by the Seller, in order to comply with the Community and/or National regulations applicable to the Products and for the entire period of use of the Products, the Buyer must scrupulously comply with the indications contained in the instructions for use and maintenance provided by the Seller as well as ensure adequate training of its personnel, or third parties, if appointed by the Buyer, in order to ensure that said personnel carry out the installation, assembly, disassembly and repair of the Products in such a way as not to cause damage to things and/or persons and that they operate in compliance with the EU regulations and any more detailed regulations in force in the country where the Products are put into service.

• 9.6 The use by the Buyer of parts and/or accessories that are not original Piscine Laghetto parts and/or not supplied and/or not expressly authorised by the Seller, in addition to or during the use of swimming pool kits and/or other products present in the Seller's catalogues and price lists, may limit or exclude in full the guarantee provided. This is with particular reference to accessories and products for water treatment and for the covering and storage of Agrisilos Srl products.

• 9.7 The warranty shall not apply if the Buyer does not comply with

the payments, if he has not installed the Products in full compliance with the instructions provided in the Product use and maintenance manual, if he has made modifications or if he has tampered with or damaged the Products or has used them for purposes other than their normal use, as well as in all the hypotheses of damage or malfunctioning deriving from the fault or negligence of the Buyer, his employees and auxiliaries or third parties in general, including incorrect installation, maintenance. In any case, the Buyer undertakes to indemnify and hold harmless the Seller from any possible claims for damages and/or administrative sanctions, if the latter arise from the breach by the Buyer of its obligations, as set out in the present article.

• 9.8 The Seller's warranty does not cover any damage due to parts subject to wear and tear. Nor does the Seller's warranty cover any damage due to improper storage where the Products are wholly or partly stored by the Buyer prior to installation, use or resale to the final purchasers.

• 9.9 The Seller's guarantee does not cover any damage caused to the Products by frost, or inappropriate use of chemical products, or the use of chemical products not bearing the Piscine Laghetto trademark or from other suppliers not notified by the Buyer and specifically approved by the Seller.

• 9.10 The Seller's guarantee never covers charges due to any emptying, filling or chemical treatment of the water contained in the Products.

• 9.11 These and other warranty exclusion and/or inapplicability clauses are expressly listed in the warranty certificate accompanying the product.

• 9.12 Without prejudice to the provisions of art. 8 of these General Conditions (complaints on delivery), the Buyer shall notify the Seller in writing of any defects found in the Product within 8 (eight) days from their discovery.

• 9.13 Such notification shall be made by registered letter with return receipt or by certified mail (PEC) or by the after-sale mail in charge of the Buyer's complaints management. Any notice of defects shall specify precisely the defect found and the Products to which it refers. Any other form of complaint, including by telephone or by agent and/or representative, not in written form is excluded.

• 9.14 In the absence of a prompt report as above, the Buyer shall be deemed to have forfeited any right and action to enforce the Seller's warranty under these General Conditions and/or the law.

• 9.15 The faulty material, subject to authorisation, shall be delivered by the Buyer to the Seller's premises which, in order to carry out the necessary control procedure, shall assign an identification code to the return operation. The Buyer shall, under penalty of rejection of the returned goods, indicate in its transport and delivery documents the identification code predetermined by the Seller, including on its transport and delivery documents the identification data of the transport document, of the debit invoice issued by the Seller to which the returned parts refer, together with a written description of the defect found. All the Products sent for repair or replacement of the product under warranty, shall be sent to the Seller with transport at the Buyer's charge and shall be sent in a suitable packaging bearing the return form with the return identification code clearly visible, to the following address: Agrisilos Srl. Ex. S.s. Padana Inferiore, 11/C - 26039 Vescovato (Cr) - Italy. Material sent without prior authorisation from the Seller and/or with non prepaid transport will not be collected/accepted. Defective parts shall become the property of the Seller following their replacement.

• 9.16 If the inspection at the Seller's premises proves the existence of the reported defect, the Seller, at its sole discretion, may replace the defective Product or, alternatively, repair it and/or restore it to working order.

• 9.17 In any case, in addition to the costs of transporting the material to the Seller's premises, the costs of travel by the personnel responsible for the repair are always excluded.

• 9.18 Any responsibility of the Seller, contractual and/or extra-contractual, for direct or indirect damages deriving from the supplied products is expressly excluded, except for cases of fraud or major negligence.

• 9.19 It is also expressly excluded any right of the Buyer to suspend or delay payments in case of complaints, as well as to make autonomous price reductions and/or compensations between the amounts due by the Buyer as price of the products and amounts that the latter considers due to him for any reason.

10. Installation

The service of installation of the products is excluded, unless expressly agreed otherwise in writing and accepted by the Seller. In case the goods are supplied in an installation kit, the Buyer shall install the products autonomously, scrupulously following the rules and/or instructions indicated in the relevant Seller's manuals and/or on the basis of the notions received during the technical training courses held by the Seller's personnel at the Seller's premises and subsequent issue of a regular certificate of participation. Agrisilos Srl, in any case, shall never be held responsible for installations carried out in non-compliance with the rules and/or instructions contained in its own user manuals and, in any case, for any improper operation not carried out directly by the same and/or by its own specific appointees.

11. Force Majeure

• 11.1 In any case, the Seller shall not be responsible towards the Buyer for the non-fulfilment of any clause of these General Conditions and/or of the sales contract, if the fulfilment is made impossible or excessively onerous due to unforeseeable events. Such events include,

but are not limited to: fires, floods, earthquakes, explosions, accidents, wars, riots, insurrections, sabotage, epidemics, quarantine restrictions, strikes, labour shortages, transport blocks, energy shortages, lack of raw materials or machinery for the production of the Products, natural events and acts of any public authority, including foreign ones.

• 11.2 The Seller shall not be held responsible towards the Buyer, except in case of fraud or major negligence, for inefficiencies or malfunctions connected to the use of the Internet network beyond its control or that of its sub-suppliers.

• 11.3 Should a cause of force majeure prevent or delay the delivery of the Products to the Buyer or the fulfilment of any other obligation of the Seller for a period longer than six (6) consecutive months, the Seller shall be entitled to terminate the sale agreement without any liability whatsoever towards the Buyer, without prejudice to the provisions of the law.

12. Acceptance and conditions

• 12.1 Purchase orders shall be accepted only if received in writing and/or sent by fax or e-mail.

• 12.2 The issuance of the order establishes the acceptance of these General Conditions of Sale confirmed by the Buyer, who waives any of his own general conditions of purchase considered individually or as a whole.

13. Distinguishing marks of the Products

• 13.1 The Buyer undertakes not to cancel or remove the trademarks and/or their distinctive or identification signs affixed on the Products.

• 13.2 It is understood that, neither by these General Conditions nor by any individual sale contract, the Buyer is granted any right whatsoever (by way of licence or otherwise) over the distinctive signs of the Seller. Any use by the Buyer of the Seller's distinctive signs is prohibited, unless prior written authorisation to that effect has been given by the Seller.

14. Resolution of the contract of sale

• 14.1 The Seller shall have the right to refuse to carry out and accept orders placed on the basis of the present General Conditions of Sale, in addition to the cases expressly provided for by the present conditions and by the applicable law, in the event of any change in the economic conditions of the Buyer which jeopardises its ability to fulfil its obligations or in the event that the Buyer is placed, by way of example, in liquidation, or is subject to bankruptcy or other insolvency procedures.

• 14.2 In such a case, the Seller shall be entitled to demand full payment in one instalment of any outstanding amount due from the Buyer to the extent permitted by law.

15. Industrial and intellectual property rights

The Seller is and remains the exclusive owner of all industrial and intellectual property rights connected with the Products supplied, including their single parts and the documentation supplied.

16. Autonomy

Should any clause of these General Conditions be deemed invalid or ineffective, such invalidity or ineffectiveness shall not affect the validity of the other clauses, which shall continue to be fully effective.

17. Applicable law

These General Conditions, as well as any contract of sale concluded between the Seller and the Buyer, shall be governed by and construed in accordance with Italian law.

18. Incoterms®2010

The use of the term "Ex Works" in these General Conditions, as well as any different delivery terms agreed between the Seller and the Buyer, shall be interpreted in compliance with the INCOTERMS®2010 of the International Chamber of Commerce (ICC) in force on the date of the conclusion of the sale contract.

19. Solve et repete

By express agreement between the parties, any objection raised by the Buyer shall not suspend the latter's obligation to pay the amounts due on the dates set, nor the other obligations assumed under the contract.

20. Jurisdiction and Competent Court

For any and all disputes deriving from these General Conditions and from the sales contracts concluded on the basis of the same, the Italian jurisdiction shall be exclusive and the Court of Cremona (Italy) shall have exclusive competence.

PISCINE
LAGHETTO

info@piscinelaghetto.com www.piscinelaghetto.com

RESTA CONNESSO CON NOI
STAY CONNECTED



Piscine Laghetto



piscinelaghetto



Agrisilos Srl - Piscine Laghetto

AREA RISERVATA AI RIVENDITORI
DEALER AREA



<https://areadealer.piscinelaghetto.com>

PLAYA

PISCINE **LAGHETTO**® a FLUIDRA company